



ATEX DIRECTIVE - EXPLOSIVE ATMOSPHERES / ATEX VORSCHRIFT - EXPLOSIVE ATMOSPHERÄN / DIRETTIVA ATEX - ATMOSFERE ESPLOSIVE



70 h8

Direttiva ATEX - Atmosfere Esplosive

ATEX Directive - Explosive Atmospheres
ATEX Vorschrift - Explosive Atmosphären



M8

ø 80 f8



Sono 500 anni che noi italiani progettiamo e costruiamo riduttori. Da 20 anni ci chiamiamo **TRAMEC**



INDICE		INDEX	INHALTSVERZEICHNIS	
1.0	Informazioni generali	<i>General information</i>	Allgemeine hinweise	2
2.0	Responsabilità del costruttore	<i>Responsability of the manufacturer</i>	Haftung des Herstellers	4
3.0	Informazioni sulla sicurezza in atmosfera potenzialmente esplosiva	<i>Information on safety in a potentially explosive atmosphere</i>	Sicherheit in Explosionsgefährdeten Bereichen	5
4.0	Conformità alle direttive	<i>Compliance with directives</i>	Konformität mit der Richtlinie	6
4.1	Limiti e condizioni di impiego	<i>Limits and conditions of operation</i>	Betriebsbedingungen und Verwendungsbereiche	9
4.2	Identificazione dell'apparecchiatura	<i>Identification of the equipment</i>	Getriebebeschreibung	9
4.3	Dati tecnici riduttore	<i>Technical data of the gearboxes</i>	Technische daten der Getriebe	10
4.3.1	Riduttori ad assi ortogonali serie AT	<i>Bevel helical gearboxes AT series</i>	Kegelstirnradgetriebe Serie AT	11
4.3.2	Riduttori ad assi paralleli serie AZ	<i>Parallel shaft gearboxes AZ series</i>	Parallelengetriebe Serie AZ	15
4.3.3	Riduttori pendolari serie AP e AM	<i>Shaft-mounted gearboxes AP and AM series</i>	Aufsteckgetriebe Serie AP und AM	18
4.3.4	Rinvii angolari serie AR	<i>Right angle gearboxes AR series</i>	Winkelgetriebe Serie AR	21
4.3.5	Riduttori a vite senza fine serie AX, AK e AH	<i>Worm gearboxes AX, AK and AH series</i>	Schneckengetriebe Serie AX, AK und AH	22
5.0	Installazione e montaggio	<i>Installation and mounting</i>	Aufstellung	25
5.1	Operazioni preliminari	<i>Preliminary operations</i>	Vorbereitungen zum Aufstellen	25
5.2	Installazione	<i>Installation</i>	Aufstellen und Montage	25
5.3	Montaggio del motore elettrico	<i>Mounting of the electric motor</i>	Montage des Elektromotors	27
6.0	Messa in servizio	<i>Starting</i>	Inbetriebnahme	28
6.1	Tipi di lubrificante	<i>Types of lubricant</i>	Schmierstoffe	29
6.2	Posizioni di montaggio e relativi quantitativi di olio	<i>Mounting positions and oil quantity</i>	Baulagen und Ölmengen	29
7.0	Ispezione e manutenzione	<i>Inspection and maintenance</i>	Inspektion und Wartung	30
7.1	Intervalli di ispezione/manutenzione programmata	<i>Inspection intervals/scheduled maintenance</i>	Inspektions- und Wartungsintervalle	31
7.2	Sostituzione olio	<i>Oil change</i>	Ölwechsel	32
8.0	Anomalie di funzionamento	<i>Anomalies of operation</i>	Betriebsstörungen	33
	LISTE PARTI DI RICAMBIO	SPARE PARTS LIST		35



1.0 INFORMAZIONI GENERALI

Il manuale è stato creato per fornire tutte le informazioni necessarie al personale autorizzato e qualificato (definito secondo IEC 364) per svolgere in sicurezza le attività di trasporto, movimentazione, installazione, avviamento, manutenzione e stoccaggio dei riduttori ad ingranaggi Tramec conformi alla Direttiva ATEX 94/9/CE.

La direttiva, entrata in vigore dal 1 luglio 2003, riguarda tutti i dispositivi, compresi quelli meccanici che, impiegati in ambiente con Atmosfera potenzialmente esplosiva, possono diventare una potenziale sorgente di innesco e quindi provocare un'esplosione. La normativa regolamenta:

1. tutti i prodotti che da tale data vengono:

- immessi per la prima volta sul mercato UE
- messi in servizio per la prima volta sul mercato UE

2. tutti i prodotti usati, riparati, modificati e i pezzi di ricambio con le seguenti modalità:

1.0 GENERAL INFORMATION

This manual is to give all necessary information to the personnel who are authorized and qualified (as defined in IEC 364) to safely carry out transport, handling, installation, starting, maintenance and storage of Tramec gearboxes in compliance with ATEX Directive 94/9/EC.

The Directive has come into force on 1st July 2003 and pertains all equipment, also mechanical, designed for operation in environments with a potentially explosive atmosphere and which can therefore become a possible ignition source for an explosion. The Directive concerns:

1. all products that from the above mentioned date are:

- *put for the first time on the EU market*
- *put into service for the first time in the EU territory*

2. all products used, repaired, modified and the spare parts, according to the following:

1.0 ALLGEMEINE HINWEISE

Diese Betriebsanleitung enthält alle nötigen Informationen, damit das berechnigte Fachpersonal (wie es in IEC 364 definiert wird), Transport, Verlagerung, Installation, Anlassen, Wartung und Lagerung der Tramec Getriebe gemäß ATEX-Richtlinie 94/9/EG mit Sicherheit durchführt.

Die Richtlinie gilt seit 1. Juli 2003 und betrifft neben elektrischen auch mechanischen Geräte, die eigene potentielle Zündquellen aufweisen und deswegen eine Explosion verursachen können, falls sie in Umgebung mit explosionsfähiger Atmosphäre verwendet werden. Die Richtlinie betrifft:

1. Produkte, die seit der oben angegebenen Datum zum ersten Mal

- auf dem EU-Markt in Verkehr gebracht werden
- auf dem EU-Markt in Betrieb genommen werden

2. Gebrauchtprodukte, reparierten und modifizierten Produkte und Ersatzteile:

DEFINIZIONE A NORMATIVA DEFINITION AS PER DIRECTIVE BESTIMMUNG NACH RICHTLINIE

TIPOLOGIA DI PRODOTTO TYPOLOGY OF PRODUCT ART VON PRODUKT		DEFINIZIONE A NORMATIVA DEFINITION AS PER DIRECTIVE BESTIMMUNG NACH RICHTLINIE		APPLICABILITÀ DELLA NORMATIVA ENFORCEABILITY OF THE DIRECTIVE ANWENDBARKEIT DER RICHTLINIE
Usati e di seconda mano	Prodotti immessi e/o messi in servizio sul mercato UE prima dell'entrata in vigore della direttiva 94/9/CE	NO		
Used and second-hand	<i>Products which were put on the EU market and/or put into service in the EU prior to the coming into force of ATEX Directive 94/9/EC.</i>	NO		
Gebraucht und aus zweiter Hand	Prodotti, che vor Inkrafttreten der Richtlinie 94/9/EG auf dem EU-Markt in Verkehr gebracht und innerhalb der EU in Betrieb genommen wurden.	NEIN		
Usati d'importazione Extracomunitaria	Se resi disponibili per la prima volta nell'UE dopo il 30/06/2003 per essere distribuiti e/o utilizzati nell'UE.	SI		
Used and imported from non-European countries	<i>Products made available for the first time in the EU after 30/06/2003, for the purpose of distribution and/or use in the EU.</i>	YES		
Aus einem Nicht-EU-Land importierten Gebrauchtprodukt	Prodotti, che nach 30/06/2003 zum ersten Mal in der EU zum Zwecke des Vertriebs und / oder der Verwendung verfügbar gemacht wurden.	JA		
Revisionati e/o rimessi a nuovo	Prodotti già presenti sul mercato ed utilizzati nell'UE, le cui prestazioni si sono modificate nel tempo (a causa di vetustà, obsolescenza, ecc) e che sono stati ripristinati mediante interventi esteriori e/o di tipo estetico senza modifiche sostanziali	NO		
Reconditioned and/or refurbished	<i>Products already available on the market and used in the EU, whose performance has changed over time (owing to ageing, obsolescence, etc) and which have been restored, through external modification or cosmetic operation, but have not undergone any substantial change.</i>	NO		
Wieder-instandgesetzt und/oder saniert	Altprodukte, die sich in der EU in Verkehr befanden und gebraucht wurden, deren Eigenschaften sich jedoch im Laufe der Zeit (infolge von Alterung, Veralterung, u.s.w.) geändert haben, und die durch kosmetischen und/oder ästhetischen Eingriff ohne erhebliche Modifizierung wiederhergestellt wurden.	NEIN		
Riconfigurati	Prodotti usati già presenti sul mercato ed utilizzati nell'UE, ma la cui configurazione è stata modificata mediante l'aggiunta (upgrading) o l'eliminazione (downgrading) di una o più parti (componenti, sub-unità come schede o moduli di tipo "plug-in", ecc.) senza quindi sostanziali modifiche.	NO		
Reconfigured	<i>Products available and used in the EU, but whose configuration has been modified by the addition (upgrading) or the removal (downgrading) of one or more parts (components, sub-assemblies such as plug-in cards or modules, etc.) therefore with no substantial changes.</i>	NO		
Rekonfiguriert	Prodotti, die sich innerhalb der EU in Verkehr oder Gebrauch befanden, deren Konfiguration jedoch durch Zugabe (Funktions- oder Leistungserhöhung) oder Entfernung (Funktions- oder Leistungsminderung) von einem oder mehreren Teilen (Komponenten, Teilbaugruppe wie Einschubkarten oder Module, u.s.w.) ohne erhebliche Änderung modifiziert wurden.	NEIN		



		DEFINIZIONE A NORMATIVA DEFINITION AS PER DIRECTIVE BESTIMMUNG NACH RICHTLINIE		
TIPOLOGIA DI PRODOTTO TYPOLOGY OF PRODUCT ART VON PRODUKT	Modificato	Prodotto soggetto a modifica di tipo sostanziale che, secondo la direttiva 94/9/CE consiste in qualsiasi modifica che influisce su uno o più requisiti essenziali di sicurezza e salute (ad esempio la temperatura) o sull'integrità della protezione (come definita dalla norma EN 50014).		SI
	Modified	<i>Products which have undergone a substantial modification i.e., according to Directive 94/9/EC, any modification affecting one or more essential health and safety requirements (for example temperature) or the integrity of a type of protection (as defined in EN 50014).</i>		YES
	Modifiziert	Erhebliche Modifizierung des Produkts. Im Sinne der Richtlinie 94/9/EG ist dies jegliche Modifizierung, die eine oder mehrere grundlegende Gesundheits- oder Sicherheitsanforderungen (z. B. Temperatur) oder die Integrität einer Schutzart (wie in EN 50014 definiert) berührt.		JA
	Riparato	Prodotti la cui funzionalità è stata ripristinata in seguito ad un difetto senza l'aggiunta di nuove caratteristiche o eventuali modifiche.		NO
	Repaired	<i>Products whose functionality has been restored following a defect without changing or adding any new feature.</i>		NO
	Repariert	Produkte, deren Funktionalität nach einem Defekt wiederhergestellt wurde, ohne dass neue Merkmale hinzugekommen sind oder irgendeine andere Modifizierung erfolgt ist.		NEIN
	Ricambi	Prodotti destinati a sostituire un pezzo difettoso o usurato di un prodotto precedentemente immesso e/o messo in servizio sul mercato UE.		NO
	Spare parts	<i>Products that replace a defective or worn out part of a product previously placed and/or put into service on the EU market.</i>		NO
	Ersatzteil	Teil, das einen defekten oder verschlissenen Teil eines Produktes, das vorher innerhalb der EU in Verkehr gebracht oder in Betrieb genommen wurde, ersetzen soll.		NEIN
	Ricambi Atex	Ricambi che costituiscono, secondo la direttiva 94/9/CE un apparecchio, un dispositivo o un sistema o componente Ex.		SI
	Atex spare parts	<i>Spare parts which, according to Directive 94/9/EC, are an Ex equipment, device, system or component.</i>		YES
	Atex Ersatzteil	Teil, das nach der Richtlinie 94/9/EG ein Gerät, eine Vorrichtung, ein System oder ein Bestandteil Ex ist.		JA

APPLICABILITÀ DELLA NORMATIVA
ENFORCEABILITY OF THE DIRECTIVE
ANWENDBARKEIT DER RICHTLINIE

Tali informazioni devono essere lette attentamente ed applicate in modo rigoroso in quanto l'omissione, la trascuratezza e la non osservanza di tali disposizioni può essere causa di rischi per la salute e la sicurezza delle persone.

Tale documentazione deve essere accuratamente conservata da personale responsabile in luogo idoneo per garantire il miglior stato di conservazione ed essere sempre consultabile con chiarezza all'occorrenza. In caso di deterioramento e/o smarrimento è opportuno richiedere direttamente al costruttore la modalità da seguire per avere copia di tale manuale.

La Tramec s.r.l. si riserva la facoltà di apportare integrazioni e/o tutte le modifiche necessarie al manuale stesso, senza che ciò possa costituire motivo di ritenere inadeguata la presente pubblicazione.

The instructions contained in this manual have to be carefully read and rigorously applied. Omission, negligence and non-observance of the instructions can jeopardize the health and safety of people.

This documentation should be kept in a safe place, in order to keep it in good condition, and should be duly consulted whenever required. In case of deterioration and/or loss, we advise you to contact the manufacturer and inquiry on the procedure as to obtain another copy of the manual.

Tramec s.r.l. reserve the right to introduce all the necessary modifications to the manual, without it meaning that this publication is inadequate or insufficient.

Diese Anweisungen sind sorgfältig durchzulesen und unbedingt zu befolgen. Unterlassung, Nachlässigkeit und Nichtbeachtung der Anweisungen können zu Personenschäden führen.

Die Dokumentation ist sorgfältig in einem geeigneten Platz aufzubewahren, damit der beste Erhaltungszustand gewährleistet wird und damit man im Bedarfsfall in der Anweisungen nachschlagen kann. Im Falle von Beschädigung und/oder Verlust ist es notwendig, dem Hersteller nach der Sendung einer zusätzlichen Kopie zu bitten.

Die Firma Tramec s.r.l. behält sich das Recht vor, Ergänzungen oder Änderungen zu dieser Anleitung durchzuführen.



2.0 RESPONSABILITÀ DEL COSTRUTTORE

Il costruttore declina ogni responsabilità nel caso di:

- uso del riduttore in modo non conforme alle leggi nazionali sulla sicurezza e sull'infortunistica
- errata installazione e/o utilizzo del riduttore al di fuori dei limiti di impiego previsti come riportati sulla targhetta identificativa presente sul riduttore e come indicati sul "Catalogo generale Tramec"
- utilizzo del riduttore in una configurazione diversa dalle uniche ammesse e riportate sul "Manuale di uso e manutenzione Tramec" (si rammenta quindi di specificare sempre in fase di ordinazione l'esatta configurazione di lavoro del riduttore sull'impianto di destinazione)
- inottemperanza alle istruzioni riportate nel medesimo "Manuale Atex"
- modifiche, manomissioni, riparazioni senza il consenso scritto del costruttore
- difetti di alimentazione elettrica
- operazioni condotte da personale non autorizzato, non qualificato e/o non idoneo
- non rispetto delle tempistiche di ispezione e manutenzione previste nel "Manuale di uso e manutenzione Tramec" e "Manuale Atex"
- utilizzo di ricambi e/o parti di ricambio non originali

Il non rispetto delle suddette istruzioni e/o la mancanza di un consenso scritto rilasciato dal costruttore per applicazioni diverse da quelle indicate in questo manuale pongono in estinzione l'omologazione Atex del riduttore stesso.

Le istruzioni riportate in questo manuale non sostituiscono, ma compendiano gli obblighi della vigente legislazione sulle norme di sicurezza.

2.0 RESPONSABILITY OF THE MANUFACTURER

The manufacturer declines all responsibility in the following cases:

- *use of the gearbox not complying with national laws on safety and industrial accidents*
- *incorrect installation of the gearbox and/or utilization other than the ones specified on the identification plate of the gearbox and in the "Tramec General Catalogue"*
- *use of the gearbox in a mounting position other than the ones allowed and indicated in the "Tramec Use and Maintenance Manual" (we advise you to always specify the exact mounting position when ordering the gearbox)*
- *non-observance of the instructions contained in this "Atex Manual"*
- *changes, tamperings, repairs carried out without prior written authorization of the manufacturer*
- *faulty power supply*
- *operations carried out by non-qualified and/or non-authorized personnel*
- *non-observance of the scheduled times for inspection and servicing as indicated in the "Tramec Use and Maintenance Manual" and in the "Atex Manual"*
- *use of non-original spare parts*

Non-observance of the above mentioned instructions and/or default of the manufacturer's written authorization for applications other than the ones indicated in this manual, will annul the Atex homologation of the gearbox.

The instructions reported in this manual do not substitute but abridge the current safety standards.

2.0 HAFTUNG DES HERSTELLERS

Der Hersteller lehnt jede Haftung in den folgenden Fällen ab:

- Getriebeanwendung nicht entsprechend mit den nationalen Sicherheits- und Unfallverhütungsvorschriften
- Unrichtige Installation und/oder Anwendung des Getriebes außerhalb der Einsatzbeschränkungen, die auf dem Getriebeschild und in dem Tramec Generalkatalog angegeben werden
- Anwendung des Getriebes in einer Baulage anders als diejenige, die in der "Tramec Betriebs- und Wartungsanleitung" angegeben werden (es ist wichtig, beim Bestellen die richtige Baulage des Getriebes auf die Bestimmungsanlage anzugeben)
- Nichtbeachtung der in dieser "ATEX Anleitung" angegebenen Anweisungen
- Änderung, Erbrechen, Reparatur ohne die schriftliche Zustimmung des Herstellers
- Mangelhafte elektrische Speisung
- Nicht-geschultes und nicht-berechtigtes Personal hat Arbeiten ausgeführt
- Nichtbeachtung der Inspektions- und Wartungsintervalle wie es in der "Tramec Betriebs- und Wartungsanleitung" und in der "ATEX Anleitung" angegeben wird.
- Einsatz von nicht-originalen Ersatzteilen

Nichtbeachtung der oben genannten Anweisungen und/oder Mangel an schriftliche Zulassung des Hersteller für Getriebeanwendungen, die anders als diejenige sind, die in dieser Anleitung angegeben werden, führen zum Aufheben der Atex-Zulassung des Getriebes.



Diese Betriebsanleitung ist kein Ersatz sondern nur eine Zusammenfassung der geltenden Sicherheitsvorschriften.



3.0 INFORMAZIONI SULLA SICUREZZA IN ATMOSFERA POTENZIALMENTE ESPLOSIVA

I riduttori di velocità prodotti dalla TRAMEC sono destinati ad essere utilizzati in ambienti denominati "Atmosfere potenzialmente esplosive", ossia atmosfere che in presenza di particolari condizioni ambientali (sostanze infiammabili allo stato di gas, vapori, nebbie e polveri mescolate all'aria) e/o legate all'esercizio di impianti e apparecchiature possono diventare la sede d'innescio e propagazione di un'esplosione. Le miscele gassose di natura esplosiva oppure le concentrazioni di polveri possono provocare gravi e letali lesioni se portate a contatto con parti calde, sotto tensione e/o in movimento presenti sul riduttore.



Si raccomanda che le attività di montaggio, di messa in servizio, di manutenzione e di ispezione del riduttore vengano eseguite:

- solo da personale autorizzato e qualificato consapevole delle condizioni di pericolo nel rispetto delle norme di sicurezza
 - solo dopo aver disattivato ogni possibile fonte di alimentazione al riduttore, ponendolo in condizione di "fuori servizio" e cautelandosi rispetto a qualsiasi condizione che possa portare ad un riavvio involontario dello stesso
 - solo dopo essersi sincerato di essere in presenza di sicurezza ambientale, ossia in atmosfera bonificata da eventuali residui di gas e/o polveri
 - solo dopo aver riportato il riduttore a condizioni ambientali, ossia ad un valore di temperatura superficiale tale da evitare presenza di superfici calde pericolose per l'ambiente e per l'operatore
 - nel rispetto:
 - delle prescrizioni conformi alla direttiva ATEX 94/9/CE
 - delle vigenti disposizioni legislative relative alla sicurezza
 - di eventuali simboli inerenti alla sicurezza indicati su etichette adesive sui riduttori e/o motori
-  Informazioni importanti per la protezione contro le esplosioni
-  Situazione pericolosa
- delle istruzioni relative all'impianto
 - delle normative applicabili per una corretta installazione

3.0 INFORMATION ON SAFETY IN A POTENTIALLY EXPLOSIVE ATMOSPHERE

TRAMEC gearboxes are intended for use in environments called "potentially explosive atmospheres", i.e. atmospheres in which the occurrence of particular ambient conditions (flammable substances in the state of gas, vapour, fog and dust mixed with air) and/or the operation of specific equipment can cause ignition and propagation of an explosion. Explosive gas mixtures or dusts concentrations can cause serious damage and lethal injuries if they get in contact with hot parts, live electrical parts and/or moving parts of the gearbox.



Be advised that mounting, starting, servicing and inspection of the gearbox have to be carried out according to the following instructions:

- *only by qualified and authorized personnel, who are fully aware of the risks, and in compliance with safety standards*
 - *only after having disabled the gearbox. Precautions should be taken in order to prevent any accidental start of the gearbox*
 - *only after having made sure that the environment is safe, i.e. the atmosphere has been degassed from any gas / dust residues*
 - *only after having brought the gearbox back to ambient conditions, i.e. to a surface temperature as to avoid the occurrence of hot surfaces which may be dangerous for the environment and the operator*
 - *in compliance with:*
 - *ATEX Directive 94/9/EC*
 - *Current safety standards*
 - *Safety symbols on the labels of gearboxes and/or motors*
-  Important information for prevention of explosions
-  Danger
- *Plant instructions*
 - *Installation instructions*

3.0 SICHERHEIT IN EXPLOSIONSGEFÄHDETEN BEREICHEN

TRAMEC Getriebe sind zur Verwendung in "explosionsfähiger Atmosphäre" bestimmt, d. h. eine Atmosphäre, die in Folge von operativen und/oder örtlichen Bedingungen (brennbare Gase, Dämpfe, Nebel und Stäube im Gemisch mit Luft) Zündquelle werden kann. Explosionsfähige gasförmige Gemische und Staubkonzentrationen können schweren und tödlichen Verletzungen verursachen, falls sie sich mit heißen, mit sich bewegenden und mit sich unter Druck befindlichen Getriebeteilen in Kontakt kommen.

Es wird empfohlen, Installation, Inbetriebnahme, Wartung und Inspektion des Getriebes wie folgt auszuführen:

- Nur von berechtigten Fachpersonal durchführen lassen; das Fachpersonal soll über die Gefährdungen unterrichtet sein und die Sicherheitsvorschriften achten
 - Nur bei stillstehendem Getriebe; das Getriebe muss spannungsfrei und "außer Dienst" gestellt werden. Das Getriebe soll gegen versehentliches Einschalten abgesichert sein
 - Es muss sichergestellt werden, dass keine explosionsfähige Atmosphäre vorhanden ist
 - Es muss sichergestellt werden, dass die Oberflächentemperatur bis zur Raumtemperatur gesunken ist (heiße Oberflächen würden ein Gefahr für den Betreiber und die Umwelt darstellen)
 - unter Einhaltung der folgenden Vorschriften:
 - ATEX-Richtlinie 94/9/EG
 - Geltenden Sicherheitsvorschriften
 - Sicherheitshinweise auf Motor- und/oder Getriebebeschild
-  Wichtige Hinweise zum Explosionsschutz
-  Gefahr
- Anleitung zur Anlage
 - Hinweise für die Aufstellung

Per l'installazione di motori elettrici e/o altri apparecchi congiunti al riduttore Tramec, attenersi alle relative disposizioni delle case costruttrici controllando che la categoria di appartenenza sia compatibile con quella del riduttore e che il dispositivo possa quindi operare nella stessa zona del riduttore.

Un'errata combinazione del riduttore con altri dispositivi non compatibili pone in estinzione l'omologazione Atex del riduttore stesso e declina la Tramec da ogni responsabilità.

I dati tecnici e le informazioni relative alle condizioni di utilizzo dei riduttori sono indicate sulle targhette e sui rispettivi cataloghi tecnici.

When installing electrical motors and/or other equipment to be coupled with a Tramec gearbox, follow the instructions of the equipment's manufacturer and check that the category of the equipment is compatible with that of the gearbox and that they are allowed to operate in the same zone.

The coupling of the gearbox with incompatible equipment will annul the Atex homologation of the gearbox and Tramec will decline all responsibility.

Technical data and operation instructions concerning the gearbox are reported on plates and technical catalogues.

Bei der Aufstellung von Elektromotoren und/oder anderen Geräten sind zusätzlich die Anleitungen für die Installation der Motoren zu beachten. Es soll überprüft werden, dass Motor und Getriebe zu kompatibeln Kategorien gehören und dass sie in der selben Zone arbeiten dürfen.

Die Verbindung des Getriebes mit nicht-kompatibeln Geräten führt zum Aufheben der Atex-Zulassung und zur Ablehnung jeder Haftungigkeit von Tramec zu.

Technische Angaben und Betriebshinweise sind auf den Getriebebeschild und in den technischen Katalogen zu finden



4.0 CONFORMITÀ ALLE DIRETTIVE

Secondo la "Direttiva ATEX 94/9/CE", le atmosfere potenzialmente esplosive vengono suddivise in **Zone** in base al livello di pericolosità:

4.0 COMPLIANCE WITH DIRECTIVES

*In accordance with ATEX Directive 94/9/EC potentially explosive atmospheres are divided into **Zones** according to the level of dangerousness:*

4.0 KONFORMITÄT MIT DER RICHTLINIE

"ATEX-Richtlinie 94/9/EG" gemäß werden explosionsfähige Atmosphären in **Zonen** nach Gefahrenart eingeteilt:

ZONE / ZONE / ZONE		PRESENZA DI ATMOSFERA POTENZIALMENTE ESPLOSIVA OCCURRENCE OF POTENTIALLY EXPLOSIVE ATMOSPHERE AUF TRETEN VON EXPLOSIONSFÄHIGER ATMOSPHÄRE	ESISTENZA PERICOLO TYPE OF DANGER GEFÄHRLICHKEIT
(G) GAS	(D) POLVERI DUST STAUB		
0	20	Costante e/o lunghi periodi <i>Constant and/or for long periods of time</i> Ständig und/oder langfristig	Permanente <i>Permanent</i> Dauernd
1	21	Occasionale <i>Occasional</i> Gelegentlich	Potenziale <i>Potential</i> Potentiell
2	22	Molto rara e/o breve durata <i>Very rare and/or of short duration</i> Selten und/oder kurzzeitig	Minimo <i>Minimum</i> Gering

e le varie categorie di apparecchi devono essere in grado di funzionare, conformemente ai parametri operativi stabiliti dal fabbricante, nel rispetto dei seguenti livelli di protezione:

The different categories of equipment must operate in compliance with the operation parameters established by the manufacturer, as well as in compliance with the following degrees of protection:

Die verschiedene Kategorien von Geräten sollen sowohl nach den Betriebsparametern des Herstellers als auch den folgenden Schutzmaßnahmen gemäß betrieben werden:

LIVELLO DI PROTEZIONE DEGREE OF PROTECTION SCHUTZGRAD	GRUPPO / GROUP / GRUPPE		TIPO DI PROTEZIONE TYPE OF PROTECTION SCHUTZART	CONDIZIONI DI FUNZIONAMENTO OPERATING CONDITIONS BETRIEBSBEDINGUNGEN
	I	II		
	Lavori in sotterraneo <i>Mining applications</i> Bergwerke	Generica atmosfera esplosiva <i>Generic explosive atmosphere</i> Allgemeine explosionsfähige Atmosphäre		
Categoria / Category / Kategorie				
Molto elevato <i>Very high</i> Sehr hoch	M1		Due mezzi di protezione indipendenti o sicurezza garantita anche qualora si manifestino due guasti indipendenti uno dall'altro <i>Two independent means of protection or safety guaranteed also should two uncorrelated failures occur</i> Zwei unabhängige Schutzmaßnahmen beziehungsweise auch dann sicher, wenn zwei Fehler unabhängig auftreten	Gli apparecchi restano alimentati e in funzione anche in presenza di atmosfera esplosiva <i>Equipment is fed and operating also in the presence of explosive atmosphere</i> Geräte bleiben bei vorhandener explosionsfähiger Atmosphäre weiter einsatzbereit und werden weiter betrieben
Molto elevato <i>Very high</i> Sehr hoch		1	Due mezzi di protezione indipendenti o sicurezza garantita anche qualora si manifestino due guasti indipendenti uno dall'altro <i>Two independent means of protection or safety guaranteed also should two uncorrelated failures occur</i> Zwei unabhängige Schutzmaßnahmen beziehungsweise auch dann sicher, wenn zwei Fehler unabhängig auftreten	Gli apparecchi restano alimentati e in funzione nelle zone 0, 1, 2 (G) e/o 20, 21, 22 (D) <i>Equipment is fed and operating in zones 0, 1, 2 (G) and/or 20, 21, 22 (D)</i> Geräte bleiben in den Zonen 0, 1, 2 (G) und/oder 20, 21, 22 (D) einsatzbereit und werden weiter betrieben
Elevato <i>High</i> Hoch	M2		Protezione adatta al funzionamento normale e a condizioni di funzionamento gravose <i>Protection suitable for normal and problematic operating conditions</i> Für normalen Betrieb und erschwerte Betriebsbedingungen geeignet	Agli apparecchi viene interrotta l'alimentazione di energia in presenza di atmosfera esplosiva <i>The feed is interrupted in case of explosive atmosphere</i> Geräte werden bei vorhandener explosionsfähiger Atmosphäre abgeschaltet



LIVELLO DI PROTEZIONE DEGREE OF PROTECTION SCHUTZGRAD	CATEGORIA / CATEGORY / KATEGORIE		TIPO DI PROTEZIONE TYPE OF PROTECTION SCHUTZART	CONDIZIONI DI FUNZIONAMENTO OPERATING CONDITIONS BETRIEBSBEDINGUNGEN
	GRUPPO / GROUP / GRUPPE			
	I	II		
	Lavori in sotterraneo <i>Mining applications</i> Bergwerke	Generica atmosfera esplosiva <i>Generic explosive atmosphere</i> Allgemeine explosionsfähige Atmosphäre		
Elevato <i>High</i> Hoch		2	Protezione adatta al funzionamento normale e a disturbi frequenti o apparecchi in cui si tenga normalmente conto dei guasti <i>Protection suitable for normal operation, operation with frequent troubles and for equipment where failure is normally taken into account</i> Im normalen Betrieb und bei üblicherweise auftretenden Fehler sicher	Gli apparecchi restano alimentati e in funzione nelle zone 1, 2 (G) e/o, 21, 22 (D) <i>Equipment is fed and operating in zones 1, 2 (G) and/or 21, 22 (D)</i> Geräte bleiben in den Zonen 1, 2 (G) und/oder, 21, 22 (D) einsatzbereit und werden weiter betrieben
Normale <i>Normal</i> Standard		3	Protezione adatta al funzionamento normale <i>Protection suitable for normal operation</i> Im normalen Betrieb sicher	Gli apparecchi restano alimentati e in funzione nelle zone 2 (G) e/o 22 (D) <i>Equipment is fed and operating in zones 2 (G) and/or 22 (D)</i> Geräte bleiben in den Zonen 2 (G) e/o 22 (D) einsatzbereit und werden weiter betrieben

Tutti i riduttori Tramec serie **AT, AZ, AP, AM, AR, AX, AK, AH** sono progettati e realizzati in conformità con i Requisiti Essenziali di Sicurezza dell'Allegato II della "Direttiva ATEX 94/9/CE" e vengono classificati come dispositivi appartenenti al GRUPPO II, CATEGORIA 2 (**G** gas e **D** polveri) e quindi idonei a lavorare in ZONA 1 e 2 (gas) e 21 e 22 (polveri).

Definito il Gruppo, la Categoria e la Zona di idoneità all'utilizzo del riduttore, scelta che viene operata dal costruttore, occorre definire in base alla EN 13463-1 la Classe di Temperatura da rispettare nell'impianto entro il quale il riduttore deve lavorare, scelta che deve essere attuata dal personale competente al dimensionamento dell'impianto in base alla seguente tabella:

All Tramec gearboxes series AT, AZ, AP, AM, AR, AX, AK, AH are designed and manufactured in compliance with the Essential Health and Safety Requirements Annex II of the "ATEX Directive 94/9/EC" and are classified as equipment belonging to GROUP II, CATEGORY 2 (G gas and D dusts) therefore suitable for operation in ZONE 1 and 2 (gas) as well as 21 and 22 (dusts).

Once the manufacturer has defined the Group, the Category and the Zone of operation of the gearbox, it is necessary to identify, according to EN 13463-1, the Temperature Class which should be respected in the plant. The Temperature Class is to be defined by the staff qualified for the dimensioning of the plant, on the basis of the following table:

Tramec Getriebe der Serie **AT, AZ, AP, AM, AR, AX, AK, AH** werden nach den Wesentlichen Sicherheitserfordernisse gemäß Anhang II der "ATEX-Richtlinie 94/9/EG" hergestellt und werden als Geräte der GRUPPE II, KATEGORIE 2 (**G** Gase und **D** Stäuben) zur Verwendung in ZONE 1 und 2 (Gase) Sowie 21 und 22 (Stäuben) klassifiziert.

Der Hersteller soll Gruppe, Kategorie und Zone des Getriebeeinsatzes festsetzen. Das Fachpersonal, das verantwortlich für die Dimensionierung der Anlage ist, soll die Temperaturklasse der Anlage nach EN 13463-1 und nach der folgenden Tabelle bestimmen:

Classe di temperatura <i>Temperature Class</i> Temperaturklasse	Massima temperatura superficiale °C <i>Maximum surface temperature °C</i> Max. Oberflächentemperatur °C
T1	450
T2	300
T3	200
T4	135
T5	100
T6	85



La normativa definisce come massima temperatura superficiale la temperatura più elevata rilevata, durante il servizio nelle condizioni operative più gravose, da una parte o superficie dell'apparecchio, del sistema di protezione o del componente, che può produrre un'accensione dell'atmosfera potenzialmente esplosiva circostante.

The Directive defines the Maximum Surface Temperature as the highest temperature measured under the most problematic operating conditions in a part or surface either of the equipment, or of the protective system or of the component, which can cause the ignition of the surrounding potentially explosive atmosphere.

Die Richtlinie definiert die maximale Oberflächentemperatur als die höchste Temperatur, die bei Betrieb unter den ungünstigsten Bedingungen von einem Teil oder einer Oberfläche eines Gerätes, eines Schutzsystems oder einer Komponente, durch die die umgebende explosionsfähige Atmosphäre gezündet werden kann, erreicht wird.

- **NOTA 1:** la massima temperatura di superficie degli apparecchi comprende il margine di sicurezza fino alla minima temperatura dell'atmosfera potenzialmente esplosiva come richiesto dalla EN 1127-1 paragrafo 6.4.2.
- **NOTA 2:** il rapporto tra la massima temperatura di superficie degli apparecchi e la minima temperatura di accensione degli strati di polveri e delle nubi di polvere è indicato nella EN 1127-1.
- **NOTA 3:** la massima temperatura di superficie è determinata senza depositi di polveri sugli apparecchi.

- **NOTE 1:** *the maximum surface temperature of the equipment includes the safety margin up to the minimum ignition temperature of the potentially explosive atmosphere as required in EN 1127-1 paragraph 6.4.2.*
- **NOTE 2:** *the ratio between the maximum surface temperature of the equipment and the minimum ignition temperature of dust layers and dust clouds is given in EN 1127-1.*
- **NOTE 3:** *the maximum surface temperature is determined without any deposited dust on the equipment.*

- **ANMERKUNG 1:** die maximale Oberflächentemperatur der Geräte berücksichtigt die Sicherheitsmarge bis zur Mindesttemperatur der explosionsfähigen Atmosphäre gemäß EN 1127-1 Abschnitt 6.4.2
- **ANMERKUNG 2:** das Verhältnis zwischen der maximalen Oberflächentemperatur der Geräte und der Mindestzündtemperatur von Staubschichten und –wolken wird in EN 1127-1 angegeben
- **ANMERKUNG 3:** die maximale Oberflächentemperatur ist ohne Staubschichten auf der Geräte zu messen

Nel caso di atmosfera potenzialmente esplosiva con presenza di:

In case of potentially explosive atmosphere with presence of:

Im Falle von explosionsfähiger Atmosphäre mit :

gas	zone 1 e 2	Ci si riferisce alle classi di temperatura riportate in tabella o alla temperatura massima superficiale definita in funzione del tipo di gas presente in atmosfera e definita dalla normativa stessa
	zones 1 and 2	<i>Reference is made either to the temperature classes reported in the table, or to the maximum surface temperature determined on the basis of the type of gas in the atmosphere and defined by the directive</i>
	Zone 1 und 2	Bezug nehmen auf die in der Tabelle angegebenen Temperaturklasse oder auf die maximale Oberflächentemperatur (abhängig von der Art von Gas) wie es in der Richtlinie definiert wird
polveri dusts Staub	Zone 21 e 22	Occorre indicare la temperatura massima superficiale (°C) in funzione del tipo di polvere presente in atmosfera e definita dalla normativa stessa
	zones 21 and 22	<i>It is necessary to indicate the maximum surface temperature (°C) on the basis of the type of dust in the atmosphere and defined by the directive</i>
	Zone 21 und 22	Die maximale Oberflächentemperatur ist anzugeben (°C), die von der Art von Staub abhängt und wie es in der Richtlinie definiert wird

I riduttori Tramec serie **AT, AZ, AP, AM, AR, AX, AK, AH** appartenenti al GRUPPO II, CATEGORIA 2, appartengono alla CLASSE di temperatura **T4** per **2G** e **130°C** per **2D**.

*Tramec gearboxes series **AT, AZ, AP, AM, AR, AX, AK, AH**, classified in **GROUP II, CATEGORY 2**, belong to the temperature class **T4** for **2G** and **130°C** for **2D**.*

Tramec Getriebe der Serie **AT, AZ, AP, AM, AR, AX, AK, AH**, GRUPPE II, KATEGORIE 2 gehören der TEMPERATURKLASSE **T4** für **2G** und **130°C** für **2D**.

Tutte le versioni di riduttore soddisfano il grado di protezione **IP66** conformemente alla EN 60529.

*All versions of Tramec gearboxes meet the **IP66** degree of protection in compliance with EN 60529.*

Alle Getriebeversionen entsprechen der **IP66** Schutzart gemäß EN 60529



4.1 LIMITI E CONDIZIONI DI IMPIEGO

Questi riduttori sono tutti destinati ad un impiego industriale con temperatura ambiente da un minimo di -20°C ad un massimo di +40°C.

Nelle tabelle riportate nelle sezioni relative ad ogni tipologia di riduttore sono indicati i valori della massima potenza applicabile in entrata, in condizioni di **servizio continuo**, per una temperatura massima **ambiente** di **40 °C**, in condizioni standard di ventilazione naturale per consentire l'utilizzo del riduttore nella **classe** di temperatura **Atex** indicata a catalogo.

I dati riportati nella targhetta, relativi alle massime temperature superficiali, sono riferiti a misurazioni eseguite in condizioni ambientali normali e ad una corretta installazione e prevista manutenzione. Variazioni anche minime di queste condizioni e il non rispetto delle istruzioni riportate in questo manuale possono indurre a differenti effetti sullo sviluppo del calore ponendo in estinzione l'omologazione Atex del riduttore.

I riduttori vengono forniti in varie forme costruttive e configurazioni con un'ampia gamma di accessori descritte e consultabili nel "Catalogo generale Tramec" nel quale vengono riportati tutti i dati tecnici e geometrici necessari alla scelta corretta del tipo di riduttore da ordinare in funzione dell'applicazione richiesta.

4.2 IDENTIFICAZIONE DELL'APPARECCHIATURA

Tutti i riduttori sono identificati da una targa contenente i dati relativi alle caratteristiche costruttive e funzionali.

Contenuto della targhetta

○	TIPO	TYPE	PAN	IEC	N.POS.	○
RAPP.	RATIO	M2.max [Nm]	n1=1400	DATA	DATE	
CODICE N°		CODE N°		VAR. N°		
94/9/CE		II 2 G 0 c k		°C		IP66
TECH. FILE REF.						CE
○ TRAMEC		CALDERARA BOLOGNA - ITALY				○

Evitarne la rimozione o il danneggiamento in quanto i dati contenuti dovranno essere citati nell'eventuale richiesta di ricambi e per il riconoscimento di eventuali interventi in garanzia.

La targa identificativa deve essere sempre conservata leggibile in tutti i suoi dati attraverso una periodica pulizia.

4.1 LIMITS AND CONDITIONS OF OPERATION

All gearboxes are intended for industrial use at an ambient temperature between a minimum of -20°C and a maximum of +40°C.

The sections relative to each type of gearbox contain tables indicating the values of the maximum applicable power at input, in conditions of **continuous duty**, at a maximum **ambient** temperature of **40°C**, in standard conditions of natural ventilation, for utilization of the gearbox in the **Atex temperature class** reported in the catalogue.

The data reported on the plate concerning the maximum surface temperature refer to measurements taken under normal ambient conditions, correct installation and proper servicing. Variations, even though minimum, of these conditions and non-observance of the instructions contained in this manual may produce different effects on heat development and consequently annul the Atex homologation of the gearbox.

The gearboxes are available in various mounting positions and configurations together with a wide range of accessories, as described in the "Tramec General Catalogue", which also contains all the technical and geometrical data that are necessary for selecting the correct type of gearbox for the required application.

4.2 IDENTIFICATION OF THE EQUIPMENT

All gearboxes are identified by a plate containing data on manufacturing and operation.

Content of the plate

Tipo / Type	Descrizione del Riduttore	Gearbox description	Getriebe beschreibung
PAM/ IEC	Flangia attacco motore	Flange for motor coupling	Flansch für Motoranschluß
M.Pos.	Posizione di montaggio	Mounting position	Baulage
Rapp./ Ratio	Rapporto di riduzione	Reduction ratio	Übersetzungsverhältnis
M2-MAX	Coppia trasmissibile a n ₁ =1400 rpm	Transmissible torque at n ₁ =1400 rpm	Übersetzbares Drehmoment mit n ₁ =1400 rpm
Data / Date	Mese / Anno di produzione	Month / Year of production	Baumat und -jahr
Codice / Code	Codice identificativo del prodotto	Identification code of the product	Artikelnummer
94/9/CE	Marcatura Atex con temp. di riferimento	Atex marking with reference temp.	Atex-Kennzeichnung mit Temperaturangabe
IP	Grado di protezione	Degree of protection	Schutzart
Tech. File Ref.	N° del certificato depositato	No. of the deposited certificate	Zertifikatsnummer
	Estremi del costruttore	Manufacturer's details	Daten des Herstellers

Do not remove or damage the plate since mentioned data should be reported when ordering spare parts or when submitting warranty claims.

The identification plate should be cleaned periodically in order to keep all the mentioned data legible.

4.1 BETRIEBSBEDINGUNGEN UND VERWENDUNGSBEREICHE

Diese Getriebe sind für industriellen Einsatz in einer Umgebungstemperatur von min. -20°C bis max. +40°C vorgesehen.

In der folgenden Abschnitten werden für jeden Getriebetyp die Werte der am Antrieb zugelassenen maximalen Leistung (im **Dauerbetrieb, mit 40 °C** als maximale **Umgebungstemperatur**, mit normaler Lüftung) für Einsatz des Getriebes in der im Katalog angegebenen **Atex-Temperaturklasse**.

Die auf den Schild angegebene Oberflächentemperatur bezieht sich auf Temperaturmessung unter normalen Umgebungsbedingungen, korrekte Installation und Wartung. Schon kleine Änderungen dieser Verhältnisse und Nichtbeachtung dieser Anleitung können die Getriebetemperatur wesentlich beeinflussen und zur Nichtigkeitserklärung der Atex-Zulassung führen.

Die Getriebe sind in verschiedenen Einbaulagen und mit einer breiten Auswahl an Zubehör verfügbar, wie es in dem "Tramec Generalkatalog" beschrieben wird. Der Generalkatalog enthält auch alle technischen und geometrischen Daten, die für die Auswahl des richtigen Getriebes für die erforderliche Anwendung nötig sind.

4.2 GETRIEBEBESCHREIBUNG

Alle Getriebe werden durch ein Typenschild gekennzeichnet. Das Typenschild enthält die Bau- und Betriebseigenschaften.

Erläuterung des Typenschildes

Das Typenschild darf nicht abgenommen oder beschädigt werden, weil die darauf angegebenen Daten im Falle einer Ersatzteilbestellung oder im Hinblick auf eine eventuelle Anerkennung der Garantie angegeben werden sollen. Das Typenschild soll immer völlig lesbar sein und regelmäßig gereinigt werden.



4.3 DATI TECNICI RIDUTTORE

La Tramec propone per il mercato Atex cinque famiglie di riduttori, alla cui designazione standard riportata nel "Catalogo generale Tramec" viene anteposta la lettera "A" a indicazione degli accorgimenti tecnici necessari al raggiungimento della conformità alla direttiva Atex 94/9/CE e quindi certificati a lavorare in ambiente potenzialmente esplosivo:

- riduttori ad ingranaggi cilindrici con assi ortogonali serie **AT**
- riduttori ad ingranaggi cilindrici con assi paralleli serie **AZ**
- riduttori ad ingranaggi cilindrici pendolari serie **AP e AM**
- rinvii angolari ad ingranaggi cilindrici serie **AR**
- riduttori a vite senza fine serie **AX, AK e AH**

Tutte le informazioni specifiche del riduttore acquistato sono contenute e/o rintracciabili attraverso i dati riportati nella targhetta di identificazione del riduttore stesso e le tavole ricambi complete di tutte le versioni della famiglia di riduttori Atex sono disponibili e consultabili nel "Catalogo di uso e manutenzione Tramec" presente sul sito aziendale "www.Tramec.it".

4.3 TECHNICAL DATA OF THE GEARBOXES

Tramec offers on the Atex market five series of gearboxes. Letter "A" is placed before the standard designation given in the "Tramec General Catalogue" as an indication of the technical changes the gearbox was subject to in order to make it compliant with Atex Directive 94/9/EC and therefore certified to work in a potentially explosive environment:

- Bevel helical gearboxes **AT** series
- Parallel shaft gearboxes **AZ** series
- Shaft-mounted gearboxes **AP and AM** series
- Right angle gearboxes **AR** series
- Worm gearboxes **AX, AK and AH** series

Specific information pertaining the purchased gearbox are contained and/or traceable through the data reported on the identification plate; spare parts tables, complete with all Atex versions, are available and consultable in the "Tramec Use and Maintenance Manual" on the company's web site "www.Tramec.it".

4.3 TECHNISCHE DATEN DER GETRIEBE

Tramec bietet auf dem Atex-Markt fünf Serien von Getrieben. Der Buchstabe "A" wird vor der im "Tramec Generalkatalog" angegebenen Standardbezeichnung vorangesetzt, um darauf hinzuweisen, dass die Getriebe Atex-konform sind und deswegen zum Einsatz in explosionsgefährdeten Bereichen zugelassen sind:

- Kegelstirnradgetriebe Serie **AT**
- Parallelengetriebe Serie **AZ**
- Aufsteckgetriebe Serie **AP** und **AM**
- Winkelgetriebe Serie **AR**
- Schneckengetriebe Serien **AX, AK** und **AH**

Spezifische Daten über das erworbene Getriebe sind auf dem Typenschild des Getriebes zu finden. Ersatzteillisten für jede Atex-Getriebeserie sind in der "Tramec Betriebs- und Wartungsanleitung" auf die Webseite "www.Tramec.it" verfügbar.

SIMBOLO SYMBOL KURZZEICHEN	DEFINIZIONE	DEFINITION	ERLÄUTERUNG	UNITA' DI MISURA UNIT OF MEASURE MAßEINHEIT
i_n	Rapporto di riduzione nominale	Nominal reduction ratio	Nennübersetzungsverhältnis	
i_r	Rapporto di riduzione reale	Actual reduction ratio	Reelles Übersetzungsverhältnis	
kW	Kilowatt	Kilowatt	Kilowatt	1 kW = 1.36 HP
IEC	Motori accoppiabili	Motor options	Passende Motoren	
n_1	Numero di giri in entrata	Revolutions at input	Drehzahl am Antrieb	rpm - giri/1' /Umdrehungen/1'
n_2	Numero di giri in uscita	Revolutions at output	Drehzahl am Abtrieb	rpm - giri/1' /Umdrehungen/1'
Nm	Newtonmetro	Newton-meter	Newtonmeter	1 Nm = 0.1 Kg
P	Potenza in entrata versione albero	Power at input shaft version	Leistung am Antrieb - Version mit Welle	kW
P₁	Potenza in entrata versione IEC	Power at input IEC version	Leistung am Antrieb - IEC Version	kW
R₁	Carico radiale in entrata	Radial load at input	Querkraft am Antrieb	N
R₂	Carico radiale in uscita	Radial load at output	Querkraft am Abtrieb	N
rpm	Giri al minuto	Revolutions per minute	Umdrehungen pro Minute	
T_{2M}	Coppia massima in uscita	Maximum torque at output	Max. Drehmoment am Abtrieb	kW
T₂	Coppia in uscita versione IEC	Output torque IEC version	Drehmoment am Abtrieb - IEC Version	kW



4.3.1 Riduttori ad assi ortogonali serie AT

4.3.1 Bevel helical gearboxes AT series

4.3.1 Kegelstirnradgetriebe Serie AT

GRANDEZZE IN ALLUMINIO SIZES IN ALUMINIUM GRÖßEN AUS ALUMINIUM			GRANDEZZE IN GHISA SIZES IN CAST IRON GRÖßEN AUS GUßEISEN				
56 - 63			71 - 80 - 90 - 100 - 112 - 125 - 140 - 160 - 180 - 200 - 225				
TIPI DI ENTRATA / INPUT TYPES / ANTRIEBSARTEN							
A albero / shaft / Welle	F campana / bell / Glocke		A albero / shaft / Welle	C flangia / flange / Flansch		F campana / bell / Glocke	
ROTISMO o N° STADI DI RIDUZIONI / GEARING OR NO. OF REDUCTION STAGES / RÄDERWERK oder NR UNTERSETZUNGSSTUFEN							
B 2 Stadi / 2 Stages / 2 Stufen				C 3 Stadi / 2 Stages / 2 Stufen			

Per le dimensioni e gli accessori, vedere il "Catalogo generale Tramec".
Non sono previsti i seguenti kit: **Protezione albero cavo - Dispositivo antiretro - Albero lento cavo con calettatore - Braccio di Reazione.**

For dimensions and accessories see the "Tramec General Catalogue".
The following kits are not available: **Hollow shaft protection kit - Backstop device - Hollow output shaft with shrink disc - Torque arm.**

Informationen über Abmessungen und Ersatzteile sind in dem "Tramec Generalkatalog" zu finden. Die folgenden Vorrichtungen sind nicht verfügbar: **Schutzvorrichtung für Hohlwelle - Rücklaufsperr - Abtriebs-hohlwelle mit Schrumpfscheibe - Drehmomentstütze.**

AT	n ₁ = 1400 rpm			ATA		ATF				ATF - ATA		Classe / Class / Klasse	
	i _n	i _r	n ₂ rpm	T _{2M} Nm	P kW	T ₂ Nm	P ₁ kW	F _{sa}	IEC	R ₁ N	R ₂ N	2G	2D
56B	8	8.06	174	73	1.40	57	1.1	1.3	56 63 (B5)	—	1300	T4	130
	10	10.17	138	79	1.20	72	1.1	1.1			1300		
	12.5	12.31	114	80	1.00	72	0.9	1.1			1300		
	16	15.00	93	68	0.70	53	0.55	1.3			1800		
	20	20.33	69	79	0.60	72	0.55	1.1			1800		
	25	24.62	57	88	0.55	88	0.55	1.0			1800		
	31.5	30.00	47	87	0.45	72	0.37	1.2			1800		
	40	39.38	36	89	0.35	64	0.25	1.4			2300		
50	48.00	29	93	0.30	78	0.25	1.2	2300					
56C	40	40.28	35	77	0.30	64	0.25	1.2	56 63 (B5)	—	2300	T4	130
	50	50.83	28	97	0.30	81	0.25	1.2			2300		
	63	61.54	23	109	0.28	98	0.25	1.1			2300		
	80	75.00	19	116	0.24	86	0.18	1.4			2800		
	100	101.67	14	116	0.18	116	0.18	1.0			2800		
	125	123.08	11	116	0.15	102	0.13	1.1			2800		
	160	150.00	9	116	0.12	86	0.09	1.4			2800		
	200	196.92	7	125	0.10	112	0.09	1.1			3000		
250	240.00	6	120	0.08	91	0.06	1.3	3000					
63B	8	7.94	176	87	1.70	77	1.5	1.1	56 63 (B5)	—	1500	T4	130
	10	10.18	138	106	1.60	99	1.5	1.1			1500		
	12.5	12.50	112	122	1.50	122	1.5	1.0			1500		
	16	15.88	88	113	1.10	113	1.1	1.0			2000		
	20	20.36	69	119	0.90	119	0.9	1.0			2000		
	25	25.00	56	130	0.80	122	0.75	1.1			2000		
	31.5	31.00	45	131	0.65	110	0.55	1.2			2000		
	40	40.00	35	143	0.55	143	0.55	1.0			2500		
50	49.60	28	129	0.40	119	0.37	1.1	2500					
63	60.80	23	118	0.30	99	0.25	1.2	2500					
63C	40	39.71	35	76	0.30	63	0.25	1.2	56 63 (B5)	—	2500	T4	130
	50	50.89	28	97	0.30	81	0.25	1.2			2500		
	63	62.50	22	119	0.30	99	0.25	1.2			2500		
	80	79.41	18	151	0.30	126	0.25	1.2			3000		
	100	101.79	14	161	0.25	161	0.25	1.0			3000		
	125	125.00	11	159	0.20	143	0.18	1.1			3000		
	160	155.00	9	147	0.15	128	0.13	1.2			3000		
	200	200.00	7	165	0.13	165	0.13	1.0			3500		
250	248.00	6	157	0.10	142	0.09	1.1	3500					
315	304.00	5	144	0.07	116	0.06	1.2	3500					



AT	n ₁ = 1400 rpm			ATA		ATC - ATF				ATC - ATF - ATA			
	i _n	i _r	n ₂ rpm	T _{2M} Nm	P kW	T ₂ Nm	P ₁ kW	F _{sa}	IEC	R ₁ N	R ₂ N	Classe / Class / Klasse [°C] 2G 2D	
71B	10	10.25	137	120	1.80	120	1.8	1.0	63 71 80 90 (B5) 80 (B14) TC	400	3000	T4	130
	12.5	13.05	107	152	1.80	152	1.8	1.0			3150		
	16	15.63	90	182	1.80	182	1.8	1.0			3350		
	20	19.64	71	229	1.80	229	1.8	1.0			3550		
	25	24.99	56	219	1.35	178	1.1	1.2			3750		
	31.5	29.95	47	194	1.00	175	0.9	1.1			4000		
	40	38.73	36	188	0.75	188	0.75	1.0			4250		
	50	50.18	28	195	0.60	179	0.55	1.1			4500		
	63	60.13	23	195	0.50	144	0.37	1.4			4750		
	80	77.76	18	202	0.40	186	0.37	1.1			5000		
90B	10	10.25	137	266	4.00	266	4	1.0	71 80 90 100 112 (B5)	630	4750	T4	130
	12.5	13.05	107	338	4.00	338	4	1.0			5000		
	16	15.63	90	405	4.00	405	4	1.0			5300		
	20	19.64	71	407	3.20	382	3	1.1			5600		
	25	24.99	56	486	3.00	486	3	1.0			6000		
	31.5	29.95	47	427	2.20	427	2.2	1.0			6300		
	40	38.73	36	402	1.60	376	1.5	1.1			6700		
	50	50.18	28	440	1.35	358	1.1	1.2			7100		
	63	60.13	23	429	1.10	429	1.1	1.0			7500		
	80	77.76	18	403	0.80	378	0.75	1.1			8000		
80C	50	52.18	27	497	1.50	497	1.5	1.0	63 71 80 90 (B5) 80 (B14) TC	400	8000	T4	130
	63	62.53	22	516	1.30	436	1.1	1.2					
	80	79.58	18	555	1.10	555	1.1	1.0					
	100	99.97	14	539	0.85	476	0.75	1.1					
	125	119.78	12	532	0.70	418	0.55	1.3					
	160	152.45	9	532	0.55	532	0.55	1.0					
	200	182.67	8	521	0.45	429	0.37	1.2					
	250	240.51	6	610	0.40	565	0.37	1.1					
	315	306.11	5	592	0.30	485	0.25	1.2					
	400	366.78	4	582	0.25	582	0.25	1.0					
112B	10	10.25	137	611	9.20	611	9.2	1.0	80 90 100 112 132 (B5)	1000	7500	T4	130
	12.5	13.05	107	778	9.20	778	9.2	1.0			8000		
	16	15.63	90	760	7.50	760	7.5	1.0			8500		
	20	19.64	71	827	6.50	700	5.5	1.2			9000		
	25	24.99	56	729	4.50	648	4	1.1			9500		
	31.5	29.95	47	834	4.30	776	4	1.1			10000		
	40	38.73	36	803	3.20	753	3	1.1			10600		
	50	50.18	28	813	2.50	715	2.2	1.1			10800		
	63	60.13	23	857	2.20	857	2.2	1.0			11000		
	80	77.76	18	857	1.70	756	1.5	1.1			11500		
100C	50	52.18	27	927	2.80	728	2.2	1.3	71 80 90 100 112 (B5)	630	12500	T4	130
	63	62.53	22	873	2.20	873	2.2	1.0					
	80	79.58	18	1111	2.20	1111	2.2	1.0					
	100	99.97	14	1142	1.80	1142	1.8	1.0					
	125	119.78	12	1140	1.50	1140	1.5	1.0					
	160	152.45	9	1064	1.10	1064	1.1	1.0					
	200	182.67	8	927	0.80	869	0.75	1.1					
	250	240.51	6	1144	0.75	1144	0.75	1.0					
	315	306.11	5	1068	0.55	1068	0.55	1.0					
	400	366.78	4	931	0.40	861	0.37	1.1					



AT	n ₁ = 1400 rpm			ATA		ATC - ATF				ATC - ATF - ATA			
	i _n	i _r	n ₂ rpm	T _{2M} Nm	P kW	T ₂ Nm	P ₁ kW	F _{sa}	IEC	R ₁ N	R ₂ N	Classe / Class / Klasse [°C] 2G 2D	
140B	10	10.25	137	937	14.10	731	11	1.3	80 90 100 112 132 160 160 (B5)	1200	11800	T4	130
	12.5	13.05	107	1192	14.10	930	11	1.3					
	16	15.63	90	1317	13.00	1114	11	1.2					
	20	19.64	71	1400	11.00	1400	11	1.0					
	25	24.99	56	1409	8.70	1215	7.5	1.2					
	31.5	29.95	47	1455	7.50	1455	7.5	1.0					
	40	38.73	36	1506	6.00	1380	5.5	1.1					
	50	50.18	28	1528	4.70	1301	4	1.2					
	63	60.13	23	1637	4.20	1559	4	1.1					
80	77.76	18	1764	3.50	1512	3	1.2						
125C	50	52.18	27	1986	6.00	1821	5.5	1.1	80 90 100 112 132 (B5)	1000	20000	T4	130
	63	62.53	22	1944	4.90	1587	4	1.2					
	80	79.58	18	2070	4.10	2019	4	1.0					
	100	99.97	14	1903	3.00	1903	3	1.0					
	125	119.78	12	1900	2.50	1672	2.2	1.1					
	160	152.45	9	2128	2.20	2128	2.2	1.0					
	200	182.67	8	2144	1.85	2086	1.8	1.0					
	250	240.51	6	2136	1.40	1678	1.1	1.3					
	315	306.11	5	1748	0.90	1748	0.9	1.0					
	400	366.78	4	1978	0.85	1745	0.75	1.1					
	500	474.35	3	2407	0.80	2257	0.75	1.1					
630	613.46	2	2530	0.65	2140	0.55	1.2						
180B	10	10.25	137	1508	22.70	1461	22	1.0	100 112 132 160 180 (B5)	2000	19000	T4	130
	12.5	13.05	107	1919	22.70	1860	22	1.0					
	16	15.63	90	2026	20.00	1823	18	1.1					
	20	19.64	71	2036	16.00	1909	15	1.1					
	25	24.99	56	2267	14.00	1782	11	1.3					
	31.5	29.95	47	2523	13.00	2135	11	1.2					
	40	38.73	36	2761	11.00	2761	11	1.0					
	50	50.18	28	2439	7.50	2439	7.5	1.0					
	63	60.13	23	2922	7.50	2922	7.5	1.0					
80	77.76	18	3276	6.50	2772	5.5	1.2						
160C	50	52.18	27	3310	10.00	3046	9.2	1.1	80 90 100 112 132 (B5)	1200	32000	T4	130
	63	62.53	22	3372	8.50	2975	7.5	1.1					
	80	79.58	18	3786	7.50	3786	7.5	1.0					
	100	99.97	14	4249	6.70	3488	5.5	1.2					
	125	119.78	12	4179	5.50	4179	5.5	1.0					
	160	152.45	9	4159	4.30	3869	4	1.1					
	200	182.67	8	4056	3.50	3476	3	1.2					
	250	240.51	6	4577	3.00	4577	3	1.0					
	315	306.11	5	4272	2.20	4272	2.2	1.0					
	400	366.78	4	4421	1.90	4188	1.8	1.1					
	500	474.35	3	3912	1.30	3310	1.1	1.2					
630	613.46	2	3892	1.00	2919	0.75	1.3						
200B	8	8.14	172	1535	29.10	1160	22	1.3	100 112 132 160 180 (B5)	2000	25000	T4	130
	10	10.43	134	1967	29.10	1487	22	1.3					
	12.5	12.60	111	2376	29.10	1796	22	1.3					
	16	15.63	90	2532	25.00	2229	22	1.1					
	20	17.65	79	2688	23.50	2517	22	1.1					
	25	24.14	58	3285	21.00	2346	15	1.4					
	31.5	29.95	47	3881	20.00	2911	15	1.3					
	40	33.82	41	3945	18.00	3287	15	1.2					
	50	47.93	29	4038	13.00	3417	11	1.2					
	63	54.13	26	3858	11.00	3227	9.2	1.2					



AT	n ₁ = 1400 rpm			ATA		ATC - ATF				ATC - ATF - ATA			
	i _n	i _r	n ₂ rpm	T _{2M} Nm	P kW	T ₂ Nm	P ₁ kW	F _{sa}	IEC	R ₁ N	R ₂ N	Classe / Class / Klasse [°C] 2G 2D	
225B	8	8.44	166	2018	36.90	1641	30	1.2	132 160 180 200 (B5) TF	3150	36000	T4	130
	10	10.13	138	2423	36.90	1970	30	1.2			38000		
	12.5	12.45	112	2976	36.90	2420	30	1.2			40000		
	16	15.93	88	3302	32.00	3096	30	1.1			42400		
	20	19.13	73	3966	32.00	3718	30	1.1			44800		
	25	23.49	60	4871	32.00	4566	30	1.1			47200		
	31.5	30.29	46	5495	28.00	4318	22	1.3			50000		
	40	37.09	38	5768	24.00	5287	22	1.1			53000		
180C	50	53.11	26	5728	17.00	5054	15	1.1	80 90 100 112 132 160 (B5)	1400	43000	T4	130
	63	63.64	22	5652	14.00	4441	11	1.3					
	80	76.85	18	5851	12.00	5363	11	1.1					
	100	99.39	14	5801	9.20	5801	9.2	1.0					
	125	122.88	11	5846	7.50	5846	7.5	1.0					
	160	147.23	10	6071	6.50	5137	5.5	1.2					
	200	190.41	7	6040	5.00	4832	4	1.3					
	250	246.73	6	6104	3.90	4696	3	1.3					
	315	295.63	5	6002	3.20	5626	3	1.1					
	400	382.33	4	6306	2.60	5336	2.2	1.2					
200C	40	42.62	33	6759	25.00	5948	22	1.1	100 112 132 160 180 (B5)	2000	53000	T4	130
	50	51.18	27	8117	25.00	7143	22	1.1					
	63	62.86	22	8772	22.00	8772	22	1.0					
	80	76.97	18	7812	16.00	7324	15	1.1					
	100	98.04	14	8708	14.00	6842	11	1.3					
	125	120.41	12	8403	11.00	8403	11	1.0					
	160	147.45	9	8606	9.20	8606	9.2	1.0					
	200	196.87	7	8742	7.00	6869	5.5	1.3					
	250	241.79	6	9203	6.00	8436	5.5	1.1					
315	296.07	5	7889	4.20	7513	4	1.1	1400					

Esecuzione
Execution
Ausführung **O**

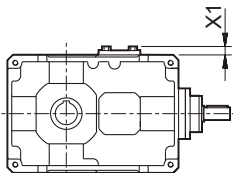

Esecuzione
Execution
Ausführung **V**

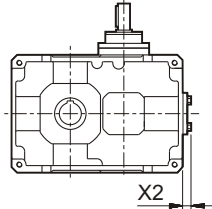

AT	X1	X2
71B - 80C	11	11
90B - 100C	14	14
112B - 125C	16	16
140B - 160C	20	20
180C	0	20
180B - 200C - 200B	21	21
225B	25	25



4.3.2 Riduttori ad assi paralleli serie AZ

4.3.2 Parallel shaft gearboxes AZ series

4.3.2 Parallelengetriebe Serie AZ

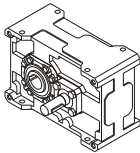
GRANDEZZE IN GHISA / SIZES IN CAST IRON / GRÖßEN AUS GÜßEISEN	
71 - 90 - 112 - 140 - 180 - 200 - 225	
TIPI DI ENTRATA / INPUT TYPES / ANTRIEBSARTEN	
A albero / shaf / Welle	
	
ROTISMO o N° STADI DI RIDUZIONI / GEARING or NO. OF REDUCTION STAGES / RÄDERWERK oder NR UNTERSETZUNGSSTUFEN	
A 1 Stadio / 1Stage / 1Stufen	

Per le dimensioni e gli accessori, vedere il "Catalogo generale Tramec".

Non sono previsti i seguenti kit: **Protezione albero cavo - Dispositivo antiretro - Albero lento cavo con calettatore - Braccio di Reazione.**

For dimensions and accessories see the "Tramec General Catalogue".

The following kits are not available: **Hollow shaft protection kit - Backstop device - Hollow output shaft with shrink disc - Torque arm.**

Informationen über Abmessungen und Ersatzteile sind in dem "Tramec Generalkatalog" zu finden.

Die folgenden Vorrichtungen sind nicht verfügbar: **Schutzvorrichtung für Hohlwelle - Rücklauf Sperre - Abtriebshohlwelle mit Schrumpfscheibe Drehmomentstütze.**

AZ	n ₁ = 1400 rpm			AZA				Classe / Class / Klasse	
	i _n	i _r	n ₂ rpm	T _{2M} Nm	P kW	R ₁ N	R ₂ N	[°C]	
								2G	2D
71A	5	5.09	275	61	1.80	400	2550	T4	130
	6.3	6.10	230	73	1.80		2700		
	8	7.89	177	90	1.72		2850		
90A	5	5.09	275	135	4.00	630	4000	T4	130
	6.3	6.1	230	161	4.00		4250		
	8	7.89	177	180	3.45		4500		
112A	5	5.09	275	310	9.20	1000	6450	T4	130
	6.3	6.10	230	371	9.20		6800		
	8	7.89	177	391	7.50		7150		
140A	5	5.09	275	741	22.00	1600	10150	T4	130
	6.3	6.10	230	888	22.00		10700		
	8	7.89	177	1050	20.12		11250		
180A	5	5.09	275	1011	30.00	2500	16400	T4	130
225A	5	4.82	291	1435	45.00	4000	34500	T4	130



GRANDEZZE IN GHISA / SIZES IN CAST IRON / GRÖßEN AUS GUßEISEN

80 – 100 – 125 - 160 – 180 – 200

TIPI DI ENTRATA / INPUT TYPES / ANTRIEBSARTEN

A albero/ shaft / Welle

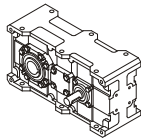

F campana / bell / Glocke

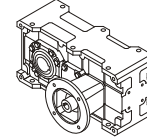

ROTISMO o N° STADI DI RIDUZIONI / GEARING or NO. OF REDUCTION STAGES / RÄDERWERK oder NR UNTERSETZUNGSSTUFEN

B 2 Stadi / 2 Stages / 2 Stufen

C 3 Stadi / 2 Stages / 2 Stufen

Per le dimensioni e gli accessori, vedere il "Catalogo generale Tramec".

Non sono previsti i seguenti kit: **Protezione albero cavo - Dispositivo antiretro - Albero lento cavo con calettatore - Braccio di Reazione.**

For dimensions and accessories see the "Tramec General Catalogue".

The following kits are not available: **Hollow shaft protection kit - Backstop device - Hollow output shaft with shrink disc - Torque arm.**

Informationen über Abmessungen und Ersatzteile sind in dem "Tramec Generalkatalog" zu finden. Die folgenden Vorrichtungen sind nicht verfügbar: **Schutzvorrichtung für Hohlwelle - Rücklaufperre - Abtriebshohlwelle mit Schrumpfscheibe Drehmomentstütze.**

AZ	n ₁ = 1400 rpm			AZA		AZF				AZF - AZA			
	i _n	i _r	n ₂ rpm	T _{2M} Nm	P kW	T ₂ Nm	P ₁ kW	F _{sa}	IEC	R ₁ N	R ₂ N	Classe / Class / Klasse [°C] 2G 2D	
80B	10	10.20	137	119	1.80	119	1.8	1.0	63 71 80 90	400	4750 5000 5300 5600 6000 6300 6700 7100 7500	T4	130
	12.5	12.98	108	151	1.80	151	1.8	1.0					
	16	15.56	90	181	1.80	181	1.8	1.0					
	20	20.36	69	238	1.80	238	1.8	1.0					
	25	24.40	57	285	1.80	285	1.8	1.0					
	31.5	31.05	45	362	1.80	362	1.8	1.0					
	40	37.21	38	434	1.80	434	1.8	1.0					
	50	48.12	29	416	1.33	343	1.1	1.2					
80C	50	52.52	27	528	1.58	500	1.5	1.1	63 71 80 90	315	7500	T4	130
	63	62.93	22	544	1.36	439	1.1	1.2					
	80	80.09	17	568	1.12	559	1.1	1.0					
	100	105.52	13	602	0.90	602	0.9	1.0					
	125	126.44	11	602	0.75	602	0.75	1.0					
	160	160.92	9	561	0.55	561	0.55	1.0					
	200	208.11	7	560	0.42	488	0.37	1.1					
	250	249.36	6	585	0.37	585	0.37	1.0					
100B	10	10.20	137	264	4.00	264	4	1.0	71 80 90 100 112	630	7500 8000 8500 9000 9500 10000 10600 11200 11800	T4	130
	12.5	12.98	108	337	4.00	337	4	1.0					
	16	15.56	90	403	4.00	403	4	1.0					
	20	20.36	69	528	4.00	528	4	1.0					
	25	24.40	57	632	4.00	632	4	1.0					
	31.5	31.05	45	805	4.00	805	4	1.0					
	40	37.21	38	965	4.00	965	4	1.0					
	50	48.12	29	848	2.72	686	2.2	1.2					
100C	50	51.93	27	593	1.80	593	1.8	1.0	63 71 80 90	400	11800	T4	130
	63	62.22	23	710	1.80	710	1.8	1.0					
	80	79.19	18	904	1.80	904	1.8	1.0					
	100	103.67	14	1184	1.80	1184	1.8	1.0					
	125	124.22	11	1184	1.50	1182	1.5	1.0					
	160	158.10	9	1103	1.10	1103	1.1	1.0					
	200	204.46	7	1167	0.90	1167	0.9	1.0					
	250	244.99	6	1166	0.75	1166	0.75	1.0					
125B	10	10.20	137	608	9.20	608	9.2	1.0	80 90 100 112 132	1000	11800 12500 13200 14000 15000 16000 17000 18000 19000	T4	130
	12.5	12.98	108	774	9.20	774	9.2	1.0					
	16	15.56	90	927	9.20	927	9.2	1.0					
	20	20.36	69	1214	9.20	1214	9.2	1.0					
	25	24.40	57	1455	9.20	1455	9.2	1.0					
	31.5	31.05	45	1851	9.20	1851	9.2	1.0					
	40	37.21	38	1880	7.80	1809	7.5	1.0					
	50	48.12	29	1800	5.77	1715	5.5	1.0					
	63	62.23	22	1800	4.46	1613	4.0	1.1					



AZ	n ₁ = 1400 rpm			AZA		AZF				AZF - AZA			
	i _n	i _r	n ₂ rpm	T _{2M} Nm	P kW	T ₂ Nm	P ₁ kW	F _{sa}	IEC	R ₁ N	R ₂ N	Classe / Class / Klasse [°C]	
												2G	2D
125C	50	51.93	27	1318	4.00	1318	4	1.0	71 80 90 100 112	630	19000	T4	130
	63	62.22	23	1579	4.00	1579	4	1.0					
	80	79.19	18	2009	4.00	2009	4	1.0					
	100	103.67	14	2400	3.65	1973	3	1.2					
	125	124.22	11	2400	3.05	2364	3	1.0					
	160	158.10	9	2206	2.20	2206	2.2	1.0					
	200	204.46	7	2335	1.80	2335	1.8	1.0					
	250	244.99	6	2331	1.50	2331	1.5	1.0					
160B	10	10.20	137	1454	22.00	1454	22	1.0	80 90 100 112 132 160 180	1600	19000 20000 21200 22400 23600 25000 26500 28000 30000	T4	130
	12.5	12.98	108	1851	22.00	1851	22	1.0					
	16	15.56	90	2218	22.00	2218	22	1.0					
	20	20.36	69	2903	22.00	2903	22	1.0					
	25	24.40	57	3479	22.00	3479	22	1.0					
	31.5	31.05	45	4160	20.67	3723	18.5	1.1					
	40	37.21	38	3760	15.59	3617	15	1.0					
	50	48.12	29	3440	11.03	3430	11	1.0					
	63	62.23	22	3440	8.53	3025	7.5	1.1					
160C	50	51.93	27	3031	9.20	3031	9.2	1.0	80 90 100 112 132	1000	30000	T4	130
	63	62.22	23	3631	9.20	3631	9.2	1.0					
	80	79.19	18	4456	8.87	3768	7.5	1.2					
	100	103.67	14	4640	7.06	3617	5.5	1.3					
	125	124.22	11	4640	5.89	4334	5.5	1.1					
	160	158.10	9	4376	4.36	4012	4	1.1					
	200	204.46	7	4480	3.45	3891	3	1.2					
	250	244.99	6	4663	3.00	4663	3	1.0					
180B	8	8.10	173	1155	22.00	1155	22	1.0	80 90 100 112 132 160 180	2000	26800 28800 30400 32200 34000 35800 37600 39400	T4	130
	10	10.38	135	1480	22.00	1480	22	1.0					
	12.5	12.54	112	1787	22.00	1787	22	1.0					
	16	16.17	87	2305	22.00	2305	22	1.0					
	20	20.73	68	2955	22.00	2955	22	1.0					
	25	25.03	56	3569	22.00	3569	22	1.0					
	31.5	31.05	45	4427	22.00	4427	22	1.0					
	40	35.07	40	5000	22.00	5000	22	1.0					
180C	50	52.85	26	3085	9.20	3085	9.2	1.0	80 90 100 112 132	1250	43000	T4	130
	63	63.33	22	3696	9.20	3696	9.2	1.0					
	80	76.48	18	4464	9.20	4464	9.2	1.0					
	100	94.89	15	5538	9.20	5538	9.2	1.0					
	125	127.43	11	6144	7.60	6063	7.5	1.0					
	160	152.68	9	6264	6.47	5327	5.5	1.2					
	200	197.46	7	6296	5.03	5011	4	1.3					
	250	244.99	6	6368	4.10	6217	4	1.0					
200B	8	8.33	168	1619	30.00	1619	30	1.0	100 112 132 160 180 200	2500	38000 40000 42400 44800 47200 50000 53000	T4	130
	10	10.00	140	1945	30.00	1945	30	1.0					
	12.5	12.29	114	2389	30.00	2389	30	1.0					
	16	16.63	84	3233	30.00	3233	30	1.0					
	20	19.97	70	3883	30.00	3883	30	1.0					
	25	24.53	57	4769	30.00	4769	30	1.0					
	31.5	30.04	47	5839	30.00	5839	30	1.0					
200C	40	42.41	33	5919	22.00	5919	22	1.0	80 100 112 132 160 180	1600	53000	T4	130
	50	50.93	27	7108	22.00	7108	22	1.0					
	63	62.55	22	8730	22.00	8730	22	1.0					
	80	76.59	18	8989	18.50	8989	18.5	1.0					
	100	101.68	14	8960	13.89	7095	11	1.3					
	125	124.87	11	9200	11.61	8714	11	1.1					
	160	152.91	9	8960	9.24	8925	9.2	1.0					

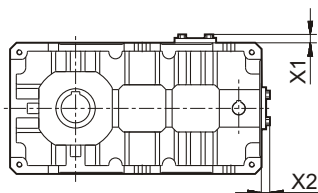

AZ	X1	X2
71A - 80B	11	11
80C	0	11
90A - 100B	14	14
100C	0	14
112A - 125B	16	16
125C	0	16
140A - 160B - 160C	0	20
180A	21	21
180B - 180C	0	20
225A	25	25
200B	21	21
200C	0	21



4.3.3 Riduttori pendolari serie AP e AM

4.3.3 Shaft-mounted gearboxes AP and AM series

4.3.3 Aufsteckgetriebe Serie AP und AM

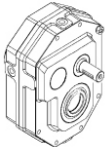
GRANDEZZE IN GHISA / SIZES IN CAST IRON / GRÖßEN AUS GUßEISEN
63 – 80 – 100 – 125 – 160
TIPI DI ENTRATA / INPUT TYPES / ANTRIEBSARTEN
A albero / shaft / Welle

ROTISMO o N° STADI DI RIDUZIONI / GEARING or NO. OF REDUCTION STAGES / RÄDERWERK oder NR UNTERSETZUNGSSTUFEN
A 1 Stadio / 1 Stage / 1 Stufen

Per le dimensioni e gli accessori, vedere il "Catalogo generale Tramec".

Non sono previsti i seguenti kit: **Protezione albero cavo - Dispositivo antiretro - Albero lento cavo con calettatore - Braccio di Reazione.**

For dimensions and accessories see the "Tramec General Catalogue".

The following kits are not available: **Hollow shaft protection kit - Backstop device - Hollow output shaft with shrink disc - Torque arm.**

Informationen über Abmessungen und Ersatzteile sind in dem "Tramec Generalkatalog" zu finden. Die folgenden Vorrichtungen sind nicht verfügbar: **Schutzvorrichtung für Hohlwelle - Rücklaufsperr - Abtriebshohlwelle mit Schrumpfscheibe Drehmomentstütze.**

AP	n ₁ = 1400 rpm			APA				Classe / Class / Klasse	
	i _n	i _r	n ₂ rpm	T _{2M} Nm	P kW	R ₁ N	R ₂ N	2G [°C]	2D
63A	5	5.09	275	61	1.80	350	2040	T4	130
	6.3	6.10	230	73	1.80		2160		
	8	7.89	177	85	1.63		2280		
80A	5	5.09	275	135	4.00	400	4000	T4	130
	6.3	6.10	230	161	4.00		4250		
	8	7.89	177	170	3.26		4500		
100A	5	5.09	275	310	9.20	1000	6450	T4	130
	6.3	6.10	230	360	8.92		6800		
	8	7.89	177	340	6.51		7150		
125A	5	5.09	275	677	20.10	1600	10150	T4	130
	6.3	6.10	230	720	17.84		10700		
	8	7.89	177	680	13.03		11250		
160A	5	5.09	275	1011	30.00	2500	13120	T4	130



GRANDEZZE IN GHISA / SIZES IN CAST IRON / GRÖßEN AUS GÜßEISEN

63 – 80 – 100 – 125 – 160

TIPI DI ENTRATA / INPUT TYPES / ANTRIEBSARTEN

A albero/ shaft / Welle

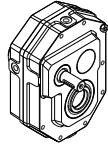

C flangia / flange / Flansch

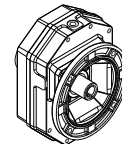

ROTISMO o N° STADI DI RIDUZIONI / GEARING or NO. OF REDUCTION STAGES / RÄDERWERK oder NR UNTERSETZUNGSSTUFEN

Per le dimensioni e gli accessori, vedere il "Catalogo generale Tramec".

Non sono previsti i seguenti kit: **Protezione albero cavo - Dispositivo antiretro - Albero lento cavo con calettatore - Braccio di Reazione.**

For dimensions and accessories see the "Tramec General Catalogue".

The following kits are not available: **Hollow shaft protection kit - Backstop device - Hollow output shaft with shrink disc - Torque arm.**

Informationen über Abmessungen und Ersatzteile sind in dem "Tramec Generalkatalog" zu finden. Die folgenden Vorrichtungen sind nicht verfügbar: **Schutzvorrichtung für Hohlwelle - Rücklaufsperrung - Abtriebs-hohlwelle mit Schrumpfscheibe Drehmomentstütze.**

AP	n ₁ = 1400 rpm			APA		APC				APC - APA			
	i _n	i _r	n ₂ rpm	T _{2M} Nm	P kW	T ₂ Nm	P ₁ kW	F _{sa}	IEC	R ₁ N	R ₂ N	Classe / Class / Klasse [°C]	
												2G	2D
63B	10	10.35	135	121	1.80	121	1.8	1.0	63 71 80 90	315	1140	T4	130
	12.5	13.18	106	154	1.80	154	1.8	1.0			1340		
	16	15.79	89	184	1.80	184	1.8	1.0			1480		
	20	20.33	69	208	1.58	198	1.5	1.1			1910		
	25	25.88	54	216	1.29	184	1.1	1.2			1930		
	31.5	31.01	45	224	1.11	221	1.1	1.0			2180		
	40	40.10	35	216	0.83	195	0.75	1.1			2400		
80B	10	10.20	137	264	4.00	264	4	1.0	71 80 90 100 112	400	2800	T4	130
	12.5	12.98	108	337	4.00	337	4	1.0			3100		
	16	15.56	90	400	3.97	302	3	1.3			3450		
	20	20.36	69	416	3.15	396	3	1.1			3820		
	25	24.40	57	432	2.73	348	2.2	1.2			4200		
	31.5	31.05	45	448	2.23	443	2.2	1.0			4630		
	40	37.21	38	434	1.80	434	1.8	1.0			5100		
	50	48.12	29	416	1.33	343	1.1	1.2			5580		
63	62.23	22	400	0.99	363	0.9	1.1	6000					
100B	10	10.20	137	542	8.20	496	7.5	1.1	80 90 100 112 132	630	3250	T4	130
	12.5	12.98	108	690	8.20	631	7.5	1.1			3700		
	16	15.56	90	800	7.94	756	7.5	1.1			4220		
	20	20.36	69	832	6.30	726	5.5	1.1			4780		
	25	24.40	57	870	5.50	870	5.5	1.0			5350		
	31.5	31.05	45	896	4.45	805	4	1.1			6160		
	40	37.21	38	864	3.58	723	3	1.2			6700		
	50	48.12	29	832	2.67	686	2.2	1.2			7430		
63	62.23	22	800	1.98	726	1.8	1.1	8060					
125B	10	10.20	137	800	12.10	727	11	1.1	80 90 100 112 132 160	1000	5150	T4	130
	12.5	12.98	108	1018	12.10	925	11	1.1			5830		
	16	15.56	90	1220	12.10	1109	11	1.1			6590		
	20	20.36	69	1597	12.10	1452	11	1.1			7430		
	25	24.40	57	1739	11.00	1739	11	1.0			8280		
	31.5	31.05	45	1792	8.90	1509	7.5	1.2			9245		
	40	37.21	38	1728	7.17	1326	5.5	1.3			10300		
	50	48.12	29	1664	5.34	1247	4	1.3			11380		
63	62.23	22	1613	4.00	1613	4	1.0	12310					
160B	10	10.20	137	1249	18.90	1223	18.5	1.0	100 112 132 160 180	1600	9580	T4	130
	12.5	12.98	108	1590	18.90	1556	18.5	1.0			10680		
	16	15.56	90	1905	18.90	1865	18.5	1.0			11925		
	20	20.36	69	2494	18.90	2441	18.5	1.0			13290		
	25	24.40	57	2988	18.90	2925	18.5	1.0			14680		
	31.5	31.05	45	3584	17.81	3019	15	1.2			16250		
	40	37.21	38	3456	14.33	2652	11	1.3			17970		
	50	48.12	29	3328	10.67	2869	9.2	1.2			19720		
63	62.23	22	3200	7.93	3025	7.5	1.1	21250					



GRANDEZZE IN GHISA / SIZES IN CAST IRON / GRÖßEN AUS GÜßEISEN

63 – 80 – 100 – 125 – 140 – 160 – 180

TIPI DI ENTRATA / INPUT TYPES / ANTRIEBSARTEN

A albero / shaft / Welle

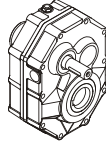

ROTISMO o N° STADI DI RIDUZIONI / GEARING or NO. OF REDUCTION STAGES / RÄDERWERK oder NR UNTERSETZUNGSSTUFEN

B 2 Stadi / 2 Stages / 2 Stufen

Per le dimensioni e gli accessori, vedere il "Catalogo generale Tramec".

Non sono previsti i seguenti kit: **Protezione albero cavo - Dispositivo antiretro - Albero lento cavo con calettatore - Braccio di Reazione.**

For dimensions and accessories see the "Tramec General Catalogue".

The following kits are not available: **Hollow shaft protection kit - Backstop device - Hollow output shaft with shrink disc - Torque arm.**

Informationen über Abmessungen und Ersatzteile sind in dem "Tramec Generalkatalog" zu finden. Die folgenden Vorrichtungen sind nicht verfügbar: **Schutzvorrichtung für Hohlwelle - Rücklaufsperre - Abtriebshohlwelle mit Schrumpfscheibe Drehmomentstütze.**

AM	n ₁ = 1400 rpm			AMA				Classe / Class / Klasse	
	i _n	i _r	n ₂ rpm	T _{2M} Nm	P kW	R ₁ N	R ₂ N	[°C]	
								2G	2D
63B	12.5	12.83	109	200	2.40	360	—	T4	130
	16	16.01	87	232	2.25				
	20	20.66	68	248	1.85				
	25	25.17	56	264	1.60				
80B	12.5	12.91	108	376	4.50	470	—	T4	130
	16	16.55	85	464	4.30				
	20	19.99	70	496	3.80				
	25	24.80	56	516	3.20				
100B	12.5	12.91	108	611	7.30	710	—	T4	130
	16	16.55	85	783	7.30				
	20	19.99	70	946	7.30				
	25	24.80	56	977	6.00				
125B	12.5	12.90	109	878	10.5	1040	—	T4	130
	16	16.53	85	1125	10.5				
	20	19.97	70	1359	10.5				
	25	24.78	56	1686	10.5				
140B	12.5	12.91	108	1155	13.8	1400	—	T4	130
	16	16.55	85	1480	13.8				
	20	19.99	70	1788	13.8				
	25	24.80	56	2218	13.8				
160B	12.5	13.38	105	1673	19.3	1940	—	T4	130
	16	17.13	82	2142	19.3				
	20	20.67	68	2585	19.3				
	25	25.62	55	3204	19.3				
180B	12.5	13.15	106	2318	27.2	2200	—	T4	130
	16	16.86	83	2972	27.2				
	20	20.37	69	3591	27.2				
	25	25.27	55	4454	27.2				



4.3.4 Rinvii angolari serie AR

4.3.4 Right angle gearboxes AR series

4.3.4 Winkelgetriebe Serie AR

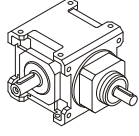
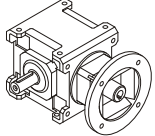
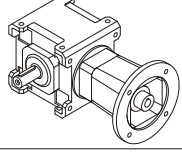
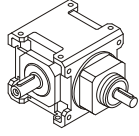
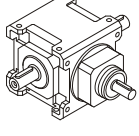
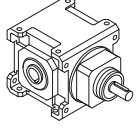
GRANDEZZE IN GHISA / SIZES IN CAST IRON / GRÖßEN AUS GÜßEISEN		
19 – 24 – 28 – 38 – 48		
TIPI DI ENTRATA / INPUT TYPES / ANTRIEBSARTEN		
A albero / shaft / Welle 	C flangia / flange / Flansch 	F campana / bell / Glocke 
TIPI DI USCITA / OUTPUT TYPE / ABTRIEBSARTEN		
S sporgente / projecting / vorstehend 	B bisporgente / double-extended / zweifach vorstehend 	C cavo / hollow / hohl 

Per le dimensioni e gli accessori, vedere il "Catalogo generale Tramec".

Non sono previsti i seguenti kit: **Protezione albero cavo - Dispositivo antiretro - Albero lento cavo con calettatore - Braccio di Reazione.**

For dimensions and accessories see the "Tramec General Catalogue".

The following kits are not available: **Hollow shaft protection kit - Backstop device - Hollow output shaft with shrink disc - Torque arm.**

Informationen über Abmessungen und Ersatzteile sind in dem "Tramec Generalkatalog" zu finden. Die folgenden Vorrichtungen sind nicht verfügbar: **Schutzvorrichtung für Hohlwelle - Rücklaufsperre - Abtriebs-hohlwelle mit Schrumpfscheibe Drehmomentstütze.**

AR	n ₁ = 1400 rpm			ARA		ARC - ARF					ARC - ARF - ARA			Classe / Class / Klasse	
	i _n	i _r	n ₂ rpm	T _{2M} Nm	P kW	T ₂ Nm	P ₁ kW	F _{sa}	IEC		R ₁ N	R _{2[D2]} N	R _{2[D3]} N	[°C]	
									I = 1	I > 1				2G	2D
19	1	1	1400	12	1.80	12	1.8	1.0	63 71 (RF)	63 71	400	800	800	T4	130
	2.5	2.56	546	25	1.50	25	1.5	1.0				80 90	80 90		
	5	4.91	285	24	0.75	24	0.75	1.0				1250	800		
	10	9.86	142	24	0.37	24	0.37	1.0				1600	1000		
24	1	1	1400	26	4.00	26	4	1.0	71 80 (RF)	71 80 90	630	1250	1250	T4	130
	2.5	2.56	546	51	3.00	51	3	1.0				90	100 112		
	5	4.91	285	49	1.50	49	1.5	1.0				2000	1250		
	10	9.86	142	49	0.75	49	0.75	1.0	100 112			2500	1600		
28	1	1	1400	61	9.20	61	9.2	1.0	80 90 (RF)	80 90 100 112	1000	2000	2000	T4	130
	2.5	2.56	546	93	5.50	93	5.5	1.0				100 112	132		
	5	4.91	285	97	3.00	97	3	1.0				3150	2000		
	10	9.86	142	98	1.50	98	1.5	1.0				4000	2500		
38	1	1	1400	94	14.20	73	11	1.3	80 90 100 112 (RF)	80 90 (RC)	1600	3150	3150	T4	130
	2.5	2.56	546	187	11.00	187	11	1.0				100 112	132 160		
	5	4.91	285	179	5.50	179	5.5	1.0				5000	3150		
	10	9.86	142	196	3.00	196	3	1.0	132 160			6300	4000		
48	1	1	1400	137	20.70	122	18.5	1.1	132 160 180	132 160 180	2500	5000	5000	T4	130
	2.5	2.56	546	351	20.70	314	18.5	1.1							
	5	4.91	285	357	11.00	357	11	1.0				8000	5000		
	10	9.86	142	359	5.50	359	5.5	1.0				10000	6300		



4.3.5 Riduttori a vite senza fine serie AX, AK e AH

4.3.5 Worm gearboxes AX, AK and AH series

4.3.5 Schneckengetriebe Serie AX, AK und AH

GRANDEZZE IN ALLUMINIO SIZES IN ALUMINIUM GRÖßEN AUS ALUMINIUM 30 – 40 – 50 – 63 – 75			GRANDEZZE IN GHISA SIZES IN CAST IRON GRÖßEN AUS GÜßEISEN 90 – 110		
TIPI DI ENTRATA / INPUT TYPES / ANTRIEBSARTEN					
A albero / shaft / Welle	C flangia / flange / Flansch	F campana / bell / Glocke	A albero / shaft / Welle	C flangia / flange / Flansch	F campana / bell / Glocke
	 Quadro / Square / Viereckig			 Quadro / Square / Viereckig	
Quadro / Square / Viereckig	 Tondo / Round / Rund	Quadro / Square / Viereckig	Quadro / Square / Viereckig	 Tondo / Round / Rund	Quadro / Square / Viereckig
ROTISMO o N° STADI DI RIDUZIONI / GEARING or NO. OF REDUCTION STAGES / RÄDERWERK oder NR UNTERSETZUNGSSTUFEN					
X 1 Stadio Quadro / 1 Stage Square / 1 Stufe viereckig	K 1 Stadio Tondo / 1 Stage round / 1 Stufe rund		H 2 Stadi / 2 Stages / 2 Stufen		

Per le dimensioni e gli accessori, vedere il "Catalogo generale Tramec".
Non sono previsti i seguenti kit: **Protezione albero cavo - Limitatore di coppia cavo passante - Braccio di Reazione.**

For dimensions and accessories see the "Tramec General Catalogue".
The following kits are not available: **Hollow shaft protection kit - Through hollow shaft torque limiter - Torque arm.**

Informationen über Abmessungen und Ersatzteile sind in dem "Tramec Generalkatalog" zu finden. Die folgenden Vorrichtungen sind nicht verfügbar: **Schutzvorrichtung für Hohlwelle - Drehmomentenbegrenzer mit durchgehender Hohlwelle - Drehmomentstütze.**

AX AK	n ₁ = 1400 rpm			AXA		AXC - AKC - AXF				AXA - AXC - AKC - AXF				
	i _n i _r	R _d	n ₂ rpm	T _{2M} Nm	P kW	T ₂ Nm	P ₁ kW	F _{sa}	IEC A...C A...F		R ₁ N	R ₂ N	Classe / Class / Klasse [°C] 2G 2D	
30	15	0.77	93	14	0.18	14	0.18	1.0	56 63	56 63	100	800	T4	130
	20	0.72	70	13	0.13	13	0.13	1.0						
	25	0.69	56	12	0.10	11	0.09	1.1						
	30	0.66	47	15	0.11	15	0.11	1.0						
	40	0.59	35	14	0.09	14	0.09	1.0						
	50	0.55	28	12	0.07	11	0.06	1.1						
65	0.51	22	14	0.06	14	0.06	1.0	56			1200			
40	15	0.79	93	30	0.37	30	0.37	1.0	63 71	56 63 71	220	1250	T4	130
	20	0.76	70	28	0.27	26	0.25	1.1						
	25	0.72	56	25	0.20	22	0.18	1.1						
	30	0.68	47	29	0.21	25	0.18	1.2						
	40	0.64	35	26	0.15	23	0.13	1.2						
	50	0.59	28	26	0.13	26	0.13	1.0						
	65	0.54	22	24	0.10	22	0.09	1.1				56		
80	0.52	18	26	0.09	26	0.09	1.0	63			2100			



AX AK	n ₁ = 1400 rpm			AXA		AXC - AKC - AXF					AXA - AXC - AKC - AXF			
	i _n	R _d	n ₂	T _{2M}	P	T ₂	P ₁	F _{sa}	IEC		R ₁	R ₂	Classe / Class / Klasse [°C]	
	i _r		rpm	Nm	kW	Nm	kW		A...C	A...F	N	N	2G	2D
50	15	0.80	93	56	0.68	45	0.55	1.2	71 80	63 71 80	400	1600	T4	130
	20	0.78	70	59	0.55	59	0.55	1.0				1900		
	25	0.74	56	48	0.38	47	0.37	1.0	2100					
	30	0.71	47	61	0.42	54	0.37	1.1	2500					
	40	0.67	35	55	0.30	46	0.25	1.2	2800					
	50	0.62	28	53	0.25	53	0.25	1.0	3000					
	65	0.58	22	49	0.19	46	0.18	1.1	3200					
	80	0.54	18	45	0.15	38	0.13	1.2	3200					
63	15	0.81	93	91	1.10	91	1.1	1.0	80 90	71 80 90	480	1750	T4	130
	20	0.80	70	104	0.95	98	0.9	1.1				2000		
	25	0.77	56	98	0.75	98	0.75	1.0	2500					
	30	0.73	47	114	0.76	112	0.75	1.0	2700					
	40	0.69	35	113	0.60	104	0.55	1.1	3000					
	50	0.65	28	93	0.42	82	0.37	1.1	3250					
	65	0.61	22	100	0.37	100	0.37	1.0	3500					
	80	0.58	18	89	0.28	79	0.25	1.1	3700					
75	15	0.83	93	153	1.80	153	1.8	1.0	90 100	80 90 100	750	2300	T4	130
	20	0.81	70	177	1.60	166	1.5	1.1				2500		
	25	0.78	56	186	1.40	146	1.1	1.3	3000					
	30	0.74	47	167	1.10	167	1.1	1.0	3200					
	40	0.71	35	194	1.00	174	0.9	1.1	3500					
	50	0.67	28	163	0.80	171	0.75	1.1	3800					
	65	0.63	22	168	0.60	154	0.55	1.1	4100					
	80	0.60	18	180	0.55	180	0.55	1.0	4400					
90	15	0.84	93	172	2.00	155	1.8	1.1	90 100	80 90 100	850	2500	T4	130
	20	0.82	70	201	1.80	201	1.8	1.0				2700		
	25	0.80	56	218	1.60	205	1.5	1.1	3500					
	30	0.76	47	218	1.40	171	1.1	1.3	3700					
	40	0.72	35	236	1.20	216	1.1	1.1	3900					
	50	0.69	28	259	1.10	259	1.1	1.0	4300					
	65	0.65	22	259	0.90	259	0.9	1.0	5000					
	80	0.63	18	275	0.80	258	0.75	1.1	5500					
110	15	0.84	93	258	3.00	258	3.0	1.1	100 112 132	80 90 100 112 132	1200	3600	T4	130
	20	0.83	70	317	2.80	249	2.2	1.3				4500		
	25	0.81	56	345	2.50	344	2.2	1.1	5000					
	30	0.77	47	331	2.10	284	1.8	1.2	5400					
	40	0.74	35	363	1.80	363	1.8	1.0	6300					
	50	0.72	28	417	1.70	368	1.5	1.1	6900					
	65	0.68	22	452	1.50	452	1.5	1.0	7500					
	80	0.65	18	426	1.40	390	1.1	1.1	8000					



AH	n ₁ = 1400 rpm			AHA		AHF				AHA - AHF			
	i _n	R _d	n ₂	T _{2M}	P	T ₂	P ₁	F _{sa}	A...F	R ₁	R ₂	Classe / Class / Klasse [°C]	
	i _r		rpm	Nm	kW	Nm	kW			N	N	2G	2D
40	30	0.77	47	35	0.22	35	0.22	1.0	56 63	150	1500	T4	130
	40	0.75	35	45	0.22	45	0.22	1.0			1700		
	60	0.69	23	45	0.16	37	0.13	1.2			1800		
	80	0.66	18	40	0.11	40	0.11	1.0			1900		
	100	0.61	14	37	0.09	37	0.09	1.0			2000		
	120	0.57	12	42	0.09	42	0.09	1.0			2500		
	160	0.52	9	40	0.07	34	0.06	1.2			2500		
	200	0.47	7	38	0.06	38	0.06	1.0			2500		
50	30	0.79	47	89	0.55	89	0.55	1.0	56 63 71	230	2000	T4	130
	40	0.76	35	87	0.42	77	0.37	1.1			2300		
	60	0.71	23	87	0.30	73	0.25	1.2			2700		
	80	0.68	18	86	0.23	82	0.22	1.0			2900		
	100	0.63	14	73	0.17	56	0.13	1.3			2900		
	120	0.59	12	87	0.18	87	0.18	1.0			3000		
	160	0.55	9	84	0.14	78	0.13	1.1			3500		
	200	0.50	7	75	0.11	75	0.11	1.0			3500		
	260	0.46	5	73	0.09	73	0.09	1.0			3500		
	320	0.42	4	64	0.07	55	0.06	1.2			3500		
63	30	0.79	47	146	0.90	146	0.9	1.0	63 71 80	320	2500	T4	130
	40	0.77	35	162	0.77	158	0.75	1.0			2700		
	60	0.72	23	162	0.55	162	0.55	1.0			3500		
	80	0.70	18	153	0.40	141	0.37	1.1			4500		
	100	0.67	14	128	0.28	114	0.25	1.1			5000		
	120	0.61	12	155	0.31	125	0.25	1.2			5000		
	160	0.57	9	174	0.28	156	0.25	1.1			5000		
	200	0.52	7	142	0.20	128	0.18	1.1			5000		
	260	0.48	5	136	0.16	111	0.13	1.2			5000		
	320	0.46	4	131	0.13	131	0.13	1.0			5000		
75	30	0.80	47	252	1.54	246	1.5	1.0	71 80 90	570	3200	T4	130
	40	0.78	35	266	1.25	234	1.1	1.1			3400		
	60	0.73	23	281	0.94	269	0.9	1.0			4350		
	80	0.71	18	294	0.76	291	0.75	1.0			5000		
	100	0.68	14	260	0.56	255	0.55	1.0			5750		
	120	0.62	12	279	0.55	279	0.55	1.0			5750		
	160	0.58	9	266	0.42	234	0.37	1.1			5750		
	200	0.55	7	278	0.37	278	0.37	1.0			5750		
	260	0.50	5	239	0.27	222	0.25	1.1			5750		
90	30	0.81	47	298	1.80	298	1.8	1.0	71 80 90	570	5000	T4	130
	40	0.79	35	345	1.60	323	1.5	1.1			5100		
	60	0.75	23	460	1.50	460	1.5	1.0			5500		
	80	0.72	18	471	1.20	432	1.1	1.1			5900		
	100	0.70	14	454	0.95	430	0.9	1.1			6950		
	120	0.64	12	477	0.91	471	0.9	1.0			7000		
	160	0.60	9	504	0.77	491	0.75	1.0			7000		
	200	0.57	7	459	0.59	428	0.55	1.1			7000		
	260	0.53	5	376	0.40	348	0.37	1.1			7000		
	320	0.50	4	306	0.28	273	0.25	1.1			7000		
	400	0.45	3.5	307	0.25	307	0.25	1.0			7000		
110	30	0.82	47	537	3.20	503	3	1.1	80 80 100 112	800	6000	T4	130
	40	0.80	35	633	2.90	480	2.2	1.3			6100		
	60	0.76	23	560	1.80	560	1.8	1.0			7000		
	80	0.74	18	888	2.20	888	2.2	1.0			7200		
	100	0.72	14	884	1.80	884	1.8	1.0			7700		
	120	0.66	12	867	1.60	810	1.5	1.1			8000		
	160	0.62	9	812	1.20	744	1.1	1.1			8000		
	200	0.60	7	819	1.00	737	0.9	1.1			8000		
	260	0.55	5	732	0.75	732	0.75	1.0			8000		
		320	0.52	4	681	0.60	624	0.55			1.1		
	400	0.47	3.5	705	0.55	705	0.55	1.0			8000		



5.0 INSTALLAZIONE E MONTAGGIO

5.1 OPERAZIONI PRELIMINARI

Al ricevimento della merce, accertarsi che questa corrisponda alle specifiche d'acquisto e che non presenti danni o anomalie e smaltire i materiali d'imballo secondo le disposizioni legislative in materia.

Durante la movimentazione può rendersi necessario l'utilizzo di attrezzature specifiche (a seconda delle dimensioni e forme dei riduttori) onde evitare danni alle persone o cose. Il personale autorizzato ad effettuare tali manovre dovrà applicare tutte le condizioni necessarie per garantire la propria sicurezza e quella di tutto il personale coinvolto.

In queste fasi sono consigliati movimenti dolci evitando brusche accelerazioni ed è consigliato l'assetto orizzontale dei colli per evitare il rischio di perdita di stabilità ed eventuali perdite di olio dovute a posizionamenti non corretti rispetto alla configurazione di ordinazione.

5.2 - INSTALLAZIONE

I riduttori devono essere installati da personale qualificato e a conoscenza della classificazione Atex delle zone di installazione in ambiente potenzialmente esplosivo nel rispetto delle prescrizioni riportate nelle norme EN 1127-1 e EN 50281-1-2 e tutte le operazioni eseguite devono essere effettuate al di fuori della zona a rischio di esplosione.

Dopo aver posizionato il riduttore in un'area delimitata, con pavimentazione o fondo piano, ed aver rimosso l'imballo, pulire accuratamente il riduttore da eventuali residui d'imballo e da eventuali prodotti protettivi prestando molta attenzione alle superfici di accoppiamento.

Verificare che i dati riportati sulla targhetta corrispondano alle caratteristiche di ordinazione.

Controllare il corretto quantitativo d'olio e che i tappi di livello e sfiato di olio siano liberamente accessibili. Per ragioni di sicurezza durante il trasporto i tappi di sfiato vengono spesso allegati al riduttore in prossimità del tappo di chiusura sostitutivo che dovrà essere rimosso e sostituito col relativo tappo di sfiato all'atto dell'installazione.

5.0 INSTALLATION AND MOUNTING

5.1 PRELIMINARY OPERATIONS

On receipt of the goods check that they conform to the order specifications and that there are no damages or anomalies. Dispose of the packaging in compliance with current laws.

Handling may require the utilization of specific equipment (according to size and shape of the gearbox) in order to prevent damages and injuries. The personnel, who are authorized to the handling of gearboxes, have to take all necessary precautions to ensure their own safety as well as other people's.

It is advisable to handle with care, avoiding any abrupt acceleration, and to place the cases in an horizontal arrangement, in order to prevent lack of stability and oil leaks due to incorrect positioning with respect to the mounting position specified in the order.

5.2 INSTALLATION

Gearboxes should be installed by qualified personnel who are fully aware of the Atex classification concerning zones of installation in a potentially explosive environment and in compliance with EN 1127-1 and EN 50281-1-2. All the following operations should take place outside the zone where risk of explosion exists.

Place the gearbox in a circumscribed area on a flat floor, unpack and remove all protections, paying special attention to coupling surfaces.

Check that the data mentioned on the plate correspond to the order specifications.

Check that the oil level is correct and that the level and breather plugs are accessible. For safety reasons, during transport the breather plug is usually not mounted and in its place there is a substitutive plug, which will be removed and replaced with the enclosed breather plug when installing the gearbox.

5.0 AUFSTELLUNG UND MONTAGE

5.1 VORBEREITUNGEN ZUM AUFSTELLEN

Beim Erhalten der Ware ist es zu prüfen und sicherzustellen, dass die Ware der Bestellung entspricht und dass keine Beschädigungen erkennbar sind. Das Verpackungsmaterial ist den aktuellen Bestimmungen gemäß zu entsorgen.

Während der Einlagerung können zweckdienlichen Einrichtungen je nach Form und Abmessungen der Getriebe zur Verhütung von Personen- und Sachschäden benutzt werden. Das berechnete Personal soll die erforderlichen Sicherheitsmaßnahmen treffen.

Es wird empfohlen, scharfe Bewegungen und Beschleunigungen zu vermeiden und die Kolli waagrecht zu stellen, damit Stabilität gewährleistet wird und Ölverluste wegen Stellung nicht entsprechend mit der bestellten Baulage vermieden werden.

5.2 - AUFSTELLEN

Die Getriebe dürfen nur von berechtigten Fachpersonal aufgestellt werden. Das Fachpersonal soll die Atex-Klassifizierung der Aufstellungszonen in explosionsgefährdeten Bereichen nach EN 1127-1 und EN 50281-1-2 kennen und achten. Die Aufstellung soll außerhalb der explosionsgefährdeten Bereichen durchgeführt werden.

Das Getriebe ist auf einen ebenen Boden zu stellen und die Verpackung und Schutzprodukte sind wegzunehmen. Dabei ist auf die Anschlußflächen besonders achtzugeben.

Es ist zu prüfen, dass die auf dem Typenschild angegebenen Daten dem bestellten Getriebe entsprechen.

Der Ölstand ist zu prüfen. Ölkontroll- und Entlüftungsschrauben müssen zugänglich sein. Aus Sicherheitsgründen werden während des Transports Entlüftungsschrauben los mitgeliefert. Der provisorischen Verschluss ist herauszuschrauben und durch die lose mitgelieferte Entlüftungsschraube zu ersetzen.



Accertarsi che la struttura predisposta al fissaggio del riduttore abbia le caratteristiche necessarie a supportare il peso proprio e le forze generate dal funzionamento del riduttore e che la posizione di montaggio corrisponda a quella ordinata.

Per il fissaggio dei riduttori devono essere utilizzate viti di qualità non inferiore al grado 8.8.

Verificare che le superfici di accoppiamento siano piane e controllare che vi sia il corretto allineamento albero/albero, albero/foro, albero uscita/ eventuali pulegge o altri organi di trasmissione.

Accertarsi che non siano applicate forze radiali e/o assiali e coppie di funzionamento superiori a quelle ammissibili riportate a "Catalogo generale Tramec".

Evitare che i componenti accessori (cavi, giunti, bracci di reazione, ecc) nelle condizioni di funzionamento producano strisciamento tra le parti metalliche in moto relativo interponendo eventualmente elementi anti-frizione non metallici conformi alla 94/9/CE. Non associare al prodotto alcun oggetto che abbia una propria resistenza elettrica superiore a 10^9 .

Predisporre opportune protezioni per impedire pericolosi accumuli di polveri e/o liquidi in prossimità delle tenute e prevedere frequenti verifiche di pulizia per evitare accumuli superficiali di polveri superiori a 5 mm.

Prima della messa in servizio verificare il senso di rotazione degli alberi e che la rotazione risulti libera onde evitare che un dissassamento intercorso porti a compromettere la funzionalità dei cuscinetti.

Provvedere alla pulizia una volta terminate le fasi di installazione.

Make sure that the structure intended for the fastening of the gearbox has the necessary features to bear the weight as well as the forces generated by the gearbox in operation. Check that the mounting position is as ordered.

The quality of the screws used for fastening the gearbox should not be inferior to 8.8.

Check that coupling surfaces are flat and that alignment between shaft/shaft, shaft/hole, output shaft/pulleys or other transmission parts is correct.

Check that applied radial and/or axial loads and torques of operation are not superior to the admissible values reported in the "Tramec General Catalogue".

Check that accessory parts (hollow shafts, couplings, torque arms, etc), whilst in operation, do not produce any sliding between metallic parts in relative motion. If necessary, insert non-metallic antifriction products in compliance with 94/9/EC.

Do not couple the gearbox with anything whose resistor is superior to 10^9 .

Use all necessary protections to prevent the formation of dangerous dust and/or liquid deposits near the seals. Carry out regular cleaning of the surfaces in order to avoid the formation of dust deposits thicker than 5 mm.

Before the starting-up, check the direction of rotation of the shafts; rotation should be free in order to prevent misalignments which might damage the bearings.

After having completed the installation clean all surfaces.

Es ist sicherzustellen, dass die zur Getriebebefestigung vorgesehenen Struktur sowohl das Gewicht als auch die durch Betrieb erzeugten Kräfte tragen kann. Die Baulage soll der Bestellung entsprechen.

Für die Befestigung des Getriebes sind Schrauben mindestens der Qualität 8.8 vorzusehen.

Anschlußflächen sollen eben sein. Es ist zu prüfen, dass die Fluchtung Welle/Welle, Welle/Bohrung, Abtriebswelle/ Riemenscheiben oder anderen Antriebsteilen korrekt ist.

Es ist sicherzustellen, dass Betriebsdrehmoment, Quer- und Axialkräfte nicht höher als die im "Tramec Generalkatalog" angegebenen zulässigen Werten sind.

Kein relativ Gleiten zwischen Metallbestandteilen darf durch Zubehörteile (Hohlwellen, Kupplungen, Drehmomentstütze, u.s.w.) während des Betriebs verursacht werden. Nötigenfalls sind ATEX-konformen nicht-metallenen Komponenten zur Reibungsverhinderung dazwischenzulegen.

Geräte mit elektrischen Widerstand höher als 10^9 dürfen nicht mit dem Getriebe verbunden werden.

Das Getriebe soll gegen gefährlichen Flüssigkeiten und Staubablagerungen (insbesondere an der Dichtungen) geschützt werden. Das Getriebe soll regelmäßig gereinigt werden, um Staubablagerungen höher als 5 mm zu vermeiden.

Vor der Inbetriebnahme ist die Wellendrehrichtung zu prüfen. Die Drehung soll frei sein, um die Beschädigung der Zweckmäßigkeit der Lager durch fehlerhafte Fluchtung zu verhindern.

Ende der Aufstellung ist das Getriebe zu reinigen.



5.3 MONTAGGIO DEL MOTORE ELETTRICO

Durante la fase di montaggio del motore elettrico sul riduttore è necessario rispettare le seguenti prescrizioni:

- Assicurarsi che il motore sia conforme Atex e che la zona e la classe d'impiego siano compatibili con quella del riduttore (deve appartenere almeno alla stessa categoria).
- Verificare che la potenza motore sia corrispondente a quella massima consentita dal riduttore e al suo fattore di servizio e che il numero massimo di giri del motore sia inferiore a 1500 rpm nominali.
- Lubrificare con grasso sintetico l'albero del motore per favorirne il montaggio.
- Non forzare l'accoppiamento e non sollecitarlo mediante l'utilizzo di strumenti impropri come martelli, cacciaviti o quant'altro possa danneggiare superfici piane e/o cilindriche in accoppiamento.
- Non forzare l'accoppiamento con carichi assiali e/o radiali sugli organi rotanti.
- Sulle flangie di accoppiamento motore-riduttore occorre predisporre uno strato di sigillante:
 - sia sul piano della flangia che sul centraggio
 - sulla zona di congiunzione fra il riduttore ed il motore avendo cura di riempire eventuali spazi vuoti fra le due flangie (es. scarichi per lo smontaggio)
- Serrare tutte le viti di fissaggio motore con frenafili.
- Provvedere alla pulizia una volta terminate le fasi di installazione.

A condizione che tutte le verifiche sopra citate siano state completate con esito positivo e che siano state rispettate tutte le condizioni riportate in questo manuale, un motore elettrico caratterizzato da un tipo di protezione Atex uguale o superiore a quella del riduttore può essere installato dando origine ad un motoriduttore anch'esso conforme alla medesima Direttiva 94/9/CE. In caso contrario, non solo il motoriduttore non risulta conforme alle direttive, ma lo stesso riduttore perde la propria omologazione Atex e declina la Tramec da ogni responsabilità.

5.3 MOUNTING OF THE ELECTRIC MOTOR

Keep to the following instructions when mounting an electric motor on the gearbox:

- *Check that the motor is compliant with Atex Directive and that its zone and class of operation are compatible with those of the gearbox (they should belong at least to the same category).*
- *Check that the power of the motor corresponds to the maximum power allowed by the gearbox and to its service factor. Also check that the maximum number of revolutions of the motor is inferior to nominal 1500 rpm.*
- *Lubricate the motor shaft with synthetic grease in order to facilitate mounting operations.*
- *Do not force the coupling by using improper means, such as hammers or screwdrivers, which might damage the flat and/or cylindrical coupling surfaces.*
- *Do not force the coupling by means of axial and/or radial loads on rotating parts.*
- *It is necessary to put a sealing product on the motor-gearbox coupling flanges:*
 - *both on the flange's face and the spigot.*
 - *on the coupling area between gearbox/motor. Fill up possible empty spaces between the two flanges (for example: undercutting for facilitating disassembly).*
- *Tighten all motor fastening screws with thread sealant.*
- *After having completed the installation clean all surfaces.*

On condition that all the above mentioned requirements are met and that the instructions contained in this manual are complied with, an electric motor, with an Atex degree of protection equal or superior to the degree of protection of the gearbox, can be installed on the gearbox, resulting in a gearmotor which is in compliance with Directive 94/9/EC too. Should the requirements not be met, not only is the gearmotor not in compliance with the Directive, but the Atex homologation of the gearbox too will be invalidated and Tramec will decline all responsibility.

5.3 MONTAGE DES ELEKTROMOTORS

Bei der Montage eines Elektromotors ist folgendes zu beachten:

- Der Motor muss Atex-konform sein. Zone und Einsatzklasse des Motors müssen mit den des Getriebes kompatibel sein (mindestens sollen sie derselben Kategorie gehören).
- Die Motorleistung soll der von Getriebe max. zugelassenen Leistung und dessen Betriebsfaktor entsprechen. Die max. Drehzahl des Motors soll unter 1500 nominal Umdrehungen pro Minute liegen.
- Die Motorwelle mit synthetischem Schmierfett schmieren, um die Montage leichter zu machen.
- Die Motor/Getriebe Verbindung darf nicht durch Hammer, Schraubenzieher und anderen Werkzeugen, die die Verbindungsflächen beschädigen können, erzwungen oder beschleunigt werden.
- Die Verbindung darf nicht durch Radial- und Axiallasten auf die drehenden Bestandteilen erzwungen werden.
- Die Flanschflächen für Getriebe/Motor Anschluß sind mit Dichtmittelschicht zu benetzen:
 - Sowohl auf die Fläche als auch in der Hohlung in der Mitte
 - Auf die Verbindungsfläche zwischen Getriebe und Motor. Etwaige leere Zwischenräume zwischen den Flanschen (z. B. Nuten für das Abmontieren) sind zu füllen.
- Die Befestigungsschrauben des Motors sind mit Hilfe von Gewindedichtmittel anzuziehen.
- Ende der Montage sind Getriebe und Motor zu reinigen.

Unter die Bedingungen, dass die oben genannten Prüfungen positiv ausgehen, und dass die in dieser Anleitung angegebenen Bestimmungen beachtet sind, darf ein Elektromotor (mit Atex-Schutzart gleich oder höher als die Atex-Schutzart des Getriebes) mit einem Getriebe angeschlossen werden. Daraus entsteht ein Getriebemotor, der genauso Atex-konform ist. Andernfalls ist der Getriebemotor nicht Atex-konform, das Getriebe verliert die Atex-Zulassung und Tramec lehnt jede Haftung ab.



6.0 MESSA IN SERVIZIO

Prima della messa in servizio occorre verificare che:

- l'impianto che incorpora il riduttore sia conforme alla Direttiva Macchine 98/37/CE e ad altre eventuali normative di sicurezza vigenti applicabili
- la posizione di montaggio del riduttore sia quella prevista e riportata in targhetta
- che il livello di olio del riduttore sia quello previsto e che non vi siano segni di perdite di lubrificante dai tappi e dalle guarnizioni
- idoneità degli impianti elettrici di alimentazione e comando secondo la EN 60204-1 e che sia verificata la messa a terra secondo la En 50014
- durante il servizio il riduttore sia ventilato in modo sufficiente e che non vi siano presenze di fonti significative di radiazioni e/o calore dall'esterno
- durante il funzionamento, la temperatura dell'aria di raffreddamento non deve superare i 40°C
- i tappi di livello, carico, scarico e sfiato devono essere tutti liberamente accessibili
- non si avvertano rumorosità e/o vibrazioni anomale
- tutti i dispositivi e/o accessori montati sul riduttore devono essere dotati di certificazione Atex
- tutti gli eventuali dispositivi attuati per impedire contatti accidentali tra operatori ed organi in movimento siano efficaci
- **la temperatura massima delle superfici del riduttore, che si verifica dopo circa 2÷3 ore di funzionamento a pieno carico, non deve superare il valore indicato in targhetta.**

Si consiglia un rodaggio di 200÷400 ore con carico ridotto per raggiungere un rendimento ottimale.

6.0 STARTING

Before starting the gearbox, check the following:

- *the plant which includes the gearbox is in compliance with Machinery Directive 98/37/EC and the other applicable safety standards*
- *the mounting position of the gearbox is as ordered and as reported on the plate*
- *the oil level is correct and there are no oil leaks from plugs and seals*
- *the feeding and control electrical equipment is in compliance with EN 60204-1 and the earthing is in compliance with En 50014*
- *when in operation the gearbox is sufficiently ventilated and there are no significant radiation and/or heat sources in the surrounding area*
- *when the gearbox is in operation, the temperature of the cooling air is not superior to 40°C*
- *the level, filling, drain and breather plugs are all easily accessible*
- *there are no anomalous noises and/or vibrations*
- *all devices and/or accessories mounted on the gearbox have an Atex Certificate*
- *safety devices (to prevent accidental contact between operators and moving parts) are enabled and working*
- ***the maximum surface temperature of the gearbox, occurring approximately after 2÷3 hours of operation with full load, cannot be superior to the value reported on the plate.***

To achieve peak efficiency, a 200÷400 hours running-in period with reduced load is advisable.

6.0 INBETRIEBENAHME

Vor der Inbetriebnahme ist folgendes zu prüfen:

- Die Anlage stimmt mit der Maschinen-Richtlinie 98/37/EG und etwaigen anwendbaren Sicherheitsvorschriften überein
- Die Baulage entspricht der Bestellung und der auf dem Typenschild angegebenen Einbaulage
- Der Ölstand ist korrekt; aus Schrauben und Dichtungen tritt kein Öl aus
- Die elektrische Anlage ist nach EN 60204-1 vorschriftsmäßig; die Erdung ist nach En 50014 sichergestellt worden
- Während des Betriebs ist das Getriebe ausreichend gelüftet. Das Getriebe darf nicht energiereichen Strahlungen und Wärmequellen ausgesetzt werden
- Die dem Getriebe zugeleitete Kühlluft darf nicht die Temperatur von 40°C überschreiten
- Ölstands-, Einfüll-, Ablass- und Entlüftungsschrauben müssen zugänglich sein
- Keine ungewöhnliche Geräuschentwicklung und/oder Schwingungen
- Vorrichtungen und/oder Zubehörteile, die auf dem Getriebe montiert sind, mit Atex-Zulassung versehen
- Vorrichtungen zur Vermeidung von zufälligen Kontakt zwischen Betreiber und sich bewegenden Teilen sind wirksam
- **Die maximale Oberflächentemperatur nach ungefähr 2÷3 Betriebsstunden mit Volllast darf nicht den auf dem Typenschild angegebenen Temperaturwert überschreiten.**

Eine 200÷400 Stunden Einlaufzeit mit reduzierter Last wird empfohlen, um die optimale Leistung zu erreichen.



6.1 TIPI DI LUBRIFICANTE

La tabella sotto riportata mostra i lubrificanti autorizzati dalla Tramec:

6.1 TYPES OF LUBRICANT

The following table shows the lubricants authorized by Tramec:

6.1 SCHMIERSTOFFE

Die nachfolgende Tabelle zeigt die von Tramec zugelassenen Schmierstoffe:

ISO VG		OLIO MINERALE / MINERAL OIL MINERALÖL			OLIO SINTETICO / SYNTHETIC OIL SYNTHETISCHES ÖL				
		460	320	220	460	320	220	150	
Temperatura ambiente Amb. Temp. Tc (°C) Umgebungstemperatur		5° a 45°	0° a 40°	-5° a 100°	-15° a 100°	-15 a 90°	-25° a 80°	-30° a 70°	
FORNITORE / MANUFACTURER / HERSTELLER	MINERALE / MINERAL / MINERAL								
	MINERALE / MINERAL / MINERAL	SHELL		Omala OIL 460	Omala OIL 320	Omala OIL 220			
		BP		Ernegol GRXP 460	Ernegol GRXP 320	Ernegol GRXP 220			
		TEXACO		Meropa 460	Meropa 320	Meropa 220			
		CASTROL		Alpha SP 460	Alpha SP 320	Alpha SP 220			
		KLUBER		Lamora 460	Lamora 320	Lamora 220			
		MOBIL		Mobilgear 634	Mobilgear 632	Mobilgear 630			
	Tecnologia PAG (polialcoliglicoli) / PAG Technology (poly alkylene glycol) / PAG Technologie Polyalkylenglykole								
	PAG	SHELL					Tivela OIL S 460	Tivela OIL S 320	Tivela OIL S 220
		BP					Ernegol SGXP460	Ernegol SGXP320	Ernegol SGXP220
		TEXACO					Synlube CLP 460	Synlube CLP 320	Synlube CLP 220
		AGIP						Agip Blasias S 320	Agip Blasias S 220
								Agip Blasias S 150	
	Tecnologia PAO (polialcoliolifini) / PAO Technology (polyalphaolefin) / PAO Technologie (Polyalphaolefine)								
	PAO	SHELL					Omala OIL RL/HD 460	Omala OIL RL/HD 320	Omala OIL RL/HD 220
		CASTROL					Alpha Synt 460	Alpha Synt 320	Alpha Synt 220
KLUBER						Synteso D460 EP	Synteso D320 EP	Synteso D220 EP	
MOBIL						Glygoyle 80		Glygoyle 80	
					SHC 634	SHC 632	SHC 630	SHC 629	

6.2 POSIZIONI DI MONTAGGIO E RELATIVI QUANTITATIVI DI OLIO

I riduttori Tramec omologati Atex sono tutti lubrificati per immersione e sbattimento con olio sintetico SHELL TIVELA OIL S 320 e con le giuste quantità in funzione della forma costruttiva.

Il corretto quantitativo d'olio presente all'interno del riduttore è condizione necessaria a garantire il corretto funzionamento del riduttore nel rispetto della conformità alla direttiva Atex.

6.2 MOUNTING POSITIONS AND OIL QUANTITY

Tramec Atex-compliant gearboxes are bath and splash lubricated with SHELL TIVELA OIL S 320 synthetic oil. The oil quantity depends on the mounting position.

The correct oil quantity is a necessary condition to ensure proper operation of the gearbox in compliance with Atex Directive.

6.2 BAULAGEN UND ÖLMENGEN

Tramec Getriebe mit Atex-Zulassung werden durch Ölspritz- und Eintauchschmierung mit SHELL TIVELA OIL S 320 synthetischen Öl geschmiert. Die Ölmenge hängt von der Baulage ab.

Die richtige Ölmenge ist erforderliche Bedingung, um die korrekte Getriebebetrieb der Atex Richtlinie gemäß zu sichern.



È quindi strettamente necessario definire la corretta configurazione di montaggio del riduttore sull'impianto in fase di ordinazione e rispettare tale posizione in fase di messa in servizio.

Se queste condizioni non vengono rispettate, il riduttore perde la propria omologazione Atex e declina la Tramec da ogni responsabilità.

Per conoscere le forme costruttive e i quantitativi d'olio relativi consultare il "Catalogo uso e manutenzione Tramec".

7.0 ISPEZIONE E MANUTENZIONE

Tutte le operazioni di manutenzione, ispezione e sostituzione devono essere svolte solo da personale specializzato ed esperto nel rispetto delle leggi vigenti in materia di sicurezza nei posti di lavoro e delle problematiche ambientali.

Prima di un qualsiasi intervento il personale incaricato deve:

- informare sia il personale che opera nell'impianto che quello che opera nelle immediate vicinanze
- attivare tutti i dispositivi di sicurezza previsti dal regolamento dell'impianto
- disattivare l'alimentazione del riduttore ponendolo in condizioni di "fuori servizio" e cautelarsi verso qualsiasi condizione che possa portare ad una riattivazione involontaria della stessa
- rendere l'ambiente operativo bonificato, ossia tale da creare un ambiente di lavoro in assenza di atmosfera potenzialmente esplosiva.

Prima di intervenire sulle parti interne del riduttore deve attendere ed assicurarsi che la temperatura superficiale sia tale da evitare rischi di scottature dovute alla presenza di parti ancora calde.

Sostituire i particolari troppo usurati utilizzando solo ricambi originali.

Ad ogni intervento è opportuno comunque:

- sostituire guarnizioni di tenuta con nuove guarnizioni originali
- controllare il corretto livello d'olio e/o procedere all'eventuale rabbocco con olio del medesimo tipo
- ripristinare su tutti i filetti la presenza di pasta tipo frena filetti
- provvedere alla pulizia del riduttore una volta ultimate la fasi di manutenzione/riparazione

Non disperdere nell'ambiente liquidi inquinanti, parti usurate e residui di manutenzione ma effettuare il loro corretto smaltimento nel rispetto delle leggi vigenti in materia.

Consequently, it is very important to define the correct mounting position when ordering the gearbox and to conform to that same position when starting the gearbox.

Should the above mentioned conditions not be observed, the Atex homologation will be invalidated and Tramec will decline all responsibility.

See the "Tramec Use and Maintenance Manual" for details on mounting positions and relative oil quantities.

7.0 INSPECTION AND MAINTENANCE

Maintenance, inspection and replacement have to be carried out exclusively by qualified personnel in compliance with current safety standards and environmental laws.

Before carrying out any maintenance, the authorized personnel are compelled to:

- *inform the staff working on the plant and in the surrounding area*
- *enable all safety devices in accordance with plant regulations*
- *disable the gearbox; take precautions to prevent any accidental start*
- *degass the ambience and make sure there is no potentially explosive atmosphere in the working environment.*

Before servicing the internal parts of the gearbox, make sure that the surface temperature has gone down to a safety level as to prevent burnings due to hot parts.

Replace all worn-out parts only with original spare parts.

At every servicing it is advisable:

- *to replace the oil seals with new original seals*
- *to check that the oil is at the correct level and/or top up with the same type of oil*
- *to put thread sealant on all threads*
- *to clean the gearbox after the servicing is over*

Do not dump in the environment polluting liquids, worn out parts and residues of the servicing, but dispose of the materials in compliance with current laws.

Infolgedessen ist es nötig, die Einbaulage des Getriebes beim Bestellen korrekt anzugeben und bei der Inbetriebnahme einzuhalten.

Nichtbeachtung dieser Bedingungen führt zur Nichtigkeitserklärung der Atex-Zulassung des Getriebes. In dem Fall wird keine Haftung von Tramec übernommen.

Baulagen und Ölmengen werden in der "Tramec Betriebs- und Wartungsanleitung" angegeben.

7.0 INSPEKTION UND WARTUNG

Wartungs- und Instandsetzungsarbeiten dürfen nur von qualifiziertem Fachpersonal ausgeführt werden. Arbeitssicherheitsvorschriften und Umweltschutzgesetzen sollen beachtet werden.

Vor Wartungs- und Instandsetzungsarbeiten muss das Fachpersonal:

- die in der Nähe der Anlage arbeitenden Arbeiter benachrichtigen
- Sicherheitsvorrichtungen nach Anlagenordnung in Tätigkeit setzen
- das Getriebe spannungsfrei und "außer Betrieb" setzen; der Antrieb muss gegen versehentliches Einschalten abgesichert sein
- Bei allen Wartungsarbeiten darf keine explosionsfähige Atmosphäre vorhanden sein

Bevor Wartungsarbeiten auf die inneren Teilen der Getriebe durchgeführt werden, muss es sichergestellt werden, dass die Oberflächentemperatur keine Brandwunde verursachen kann.

Verschlossene Bestandteile sind mit Originalersatzteile zu ersetzen.

Nach jede Wartungsarbeit wird folgendes empfohlen:

- Dichtungen mit neuen Originaldichtungen ersetzen
- Ölstand prüfen; neues Öl derselben Art wenn nötig einfüllen
- Gewindedichtmittel auf Gewinde wiederherstellen
- Ende der Wartungs- und Instandsetzungsarbeiten ist das Getriebe zu reinigen

Schadstoffe, verschlossene Bestandteile und andere Abfälle müssen nach der geltenden Vorschriften entsorgt werden.



7.1 INTERVALLI DI ISPEZIONE/MANUTENZIONE PROGRAMMATA

Per garantire un alto livello di sicurezza e per ottenere le migliori prestazioni con una più lunga durata di esercizio è necessario rispettare le seguenti indicazioni delle operazioni di ispezione/manutenzione programmata.

7.1 INSPECTION INTERVALS/SCHEDULED MAINTENANCE

To ensure high safety levels and to achieve peak efficiency with longer duration of operation, it is necessary to observe the following instructions concerning inspection/scheduled maintenance.

7.1 INSPEKTIONS- UND WARTUNGSINTERVALLE

Die Beachtung der folgenden Inspektions- und Wartungsintervalle versichert erhöhte Sicherheit, erhöhte Leistung und längere Lebensdauer des Getriebes.

INTERVALLO/FREQUENZA DI INTERVENTO INTERVAL/FREQUENCY OF SERVICING INSPEKTIONS- UND WARTUNGSINTERVALLE	ZONA DI INTERVENTO AREA OF SERVICING BESTANDTEIL	TIPO DI INTERVENTO TYPE OF SERVICING INSPEKTIONS- UND WARTUNGSARBEIT	AZIONE DA ADOTTARE ACTION TO BE ADOPTED MAßNAHMEN
Da programmare in funzione dell'ambiente in cui si opera <i>To be scheduled according to the working environment</i> Intervalle abhängig von Arbeitsumgebung	Superfici della carcassa del riduttore nelle zone 21 e 22 <i>Housing surfaces of gearboxes in zones 21 and 22</i> Oberfläche des Getriebegehäuses in Zonen 21 und 22	Controllo del deposito di polveri <i>Check dust deposits</i> Kontrolle auf Staubablagerungen	Prevenire un controllo che eviti l'accumulo superiore ad uno spessore di 5 mm <i>Plan checks to prevent the formation of dust deposits thicker than 5 mm</i> Kontrolle zur Verhinderung von Staubablagerungen dicker als 5 mm ist vorzusehen
1000 h	Guarnizioni e tenute esterne <i>External gaskets and seals</i> Äußere Dichtungen	Controllo del corretto livello di lubrificante <i>Check the correct lubricant level</i> Ölstand prüfen	Normali operazioni di manutenzione <i>Standard maintenance operations</i> Standard Wartungsarbeiten
		Controllo visivo delle tenute e verifica assenza di perdite di lubrificante <i>Visual check of the seals to make sure there are no leaks</i> Sichtkontrolle auf Undichtigkeiten	
3000 h	Boccole in materiale polimerico (es. kit braccio di reazione) <i>Bushes in polymeric material (for example torque arm kit)</i> Büchsen aus Polymermaterialen (z. B. Drehmomentstütze-Bausatz)	Controllo dello stato di invecchiamento e verifica assenza scropolature <i>Check of ageing conditions and possible cracks</i>	Eventuali interventi di sostituzione dei componenti danneggiati <i>Possible replacement of damaged components</i> Ersetzung von beschädigten Bestandteilen
		Alterung prüfen und Abwesenheit von Rissen ermitteln	
4000 h 5000 h	Guarnizioni e tenute esterne <i>External gaskets and seals</i> Äußere Dichtungen	Controllo visivo delle tenute e verifica assenza di perdite di lubrificante <i>Visual check of the seals to make sure there are no leaks</i> Sichtkontrolle auf Undichtigkeiten	
	Sedi cuscinetti <i>Bearing housings</i> Lagersitze	Controllo della temperatura superficiale della carcassa in prossimità delle sedi cuscinetti e controllo della rumorosità <i>Check of the surface temperature near the bearing housings and check of the noise level</i> Geräuschentwicklung und Oberflächentemperatur des Gehäuses bei der Lagersitze prüfen	Eventuali interventi di sostituzione dei componenti se viene riscontrato una rumorosità anomala o un elevato innalzamento della temperatura <i>Possible replacement of a component in case of anomalous noise level or high increase of temperature</i> Ersetzung von Bestandteilen im Falle von ungewöhnlichen Geräuschpegel oder Überhitzung
12500 h	Lubrificazione non permanente <i>Non-permanent lubrication</i> Nicht dauernde Schmierung	Quando la temperatura di lavoro dell'olio è superiore a 80 °C <i>When oil working temperature is above 80 °C</i> Öltemperatur höher als 80 °C	Sostituzione olio <i>Oil change</i> Ölwechsel
15000 h		Quando la temperatura di lavoro dell'olio è compresa nell'intervallo 65+80 °C <i>When oil working temperature is in the range 65+80 °C</i> Öltemperatur in dem Bereich 65+80 °C	
25000 h		Quando la temperatura di lavoro dell'olio è inferiore a 65 °C <i>When oil working temperature is below 65 °C</i> Öltemperatur unter 65 °C	
Da programmare in funzione dell'ambiente in cui si opera <i>To be scheduled according to the working environment</i> Intervalle abhängig von Arbeitsumgebung	Superfici della carcassa del riduttore <i>Housing surfaces of the gearbox</i> Oberfläche der Getriebegehäuse	In funzione degli influssi esterni <i>Depending on external factors</i> Abhängig von äußeren Einwirkungen	Ripristino dello strato verniciato e/o anticorrosivo <i>Restoration of paint and/or anticorrosive coating</i> Korrosionsschutz- und Lackschicht wiederherstellen

Nei riduttori Tramec denominati Atex, lubrificati a vita, in assenza di azioni contaminanti esterne, non sono di norma previste esecuzioni di sostituzioni periodiche del lubrificante.

As a rule, no periodical lubricant change is due for Tramec Atex-compliant and life-lubricated gearboxes, unless in case of contamination due to external factors.

Bei lebensdauer geschmierten Tramec Getriebe mit Atex-Kennzeichnung ist keine Ölwartung vorgesehen (außer im Falle von Eindringen verschmutzender Stoffen).



7.2 SOSTITUZIONE OLIO

Per poter operare un corretto intervento nella sostituzione del lubrificante si consiglia di eseguire le operazioni elencate riportate accertandosi che l'olio sia caldo ma non bollente in modo da consentire il corretto svuotamento.

1. Togliere ogni forma possibile di alimentazione elettrica al riduttore e predisporre tutte le precauzioni necessarie e/o previste per porre l'impianto in sicurezza.
2. Predisporre un contenitore, di dimensioni adeguate al quantitativo d'olio contenuto nel riduttore, nella posizione sottostante il tappo di scarico.
3. Svitare il tappo di scarico e di sfiato con valvola, ed attendere il tempo necessario all'intero deflusso dell'olio.
4. Sostituire le rondelle di alluminio e riavvitare il tappo di scarico.
5. Riposizionare il riduttore nella posizione di lavoro sull'impianto e riempirlo con olio nuovo consigliato nelle quantità indicate in targhetta e/o a catalogo controllando l'esatto livello raggiunto sulla mezzaria del tappo di livello.
6. Sostituire la rondella di alluminio e riavvitare il tappo di sfiato con valvola.
7. Smaltire il lubrificante sostituito nel rispetto delle disposizioni legislative vigenti nel rispetto dell'ambiente e della salute degli operatori.

Per conoscere l'esatto quantitativo d'olio da sostituire e i tipi di oli consigliati dal costruttore consultare il "Catalogo uso e manutenzione Tramec" presso il sito aziendale www.tramec.it.

7.2 - OIL CHANGE

For the purpose of a correct emptying and oil change, it is important to follow the below listed instructions and to make sure that the oil is hot but not boiling.

1. *Power-off the gearbox and take all necessary safety precautions concerning the plant.*
2. *Place a container under the drain plug. The size of the container should be adequate to the oil quantity inside the gearbox.*
3. *Unscrew the drain plug and the breather with valve, then wait till the emptying is complete.*
4. *Replace the aluminium washers and screw the drain plug.*
5. *Place the gearbox in the working position on the plant and fill it up with fresh oil. The correct oil quantity is reported on the plate and/or in the catalogue. Check the exact oil level on the centre line of the level plug.*
6. *Replace the aluminium washer and screw the breather with valve.*
7. *Dispose of the substituted oil in compliance with current laws concerning environment and health.*

For information on oil quantities and types of lubricant recommended by the manufacturer see the "Tramec Use and Maintenance Manual" on the company's web site www.tramec.it.

7.2 ÖLWECHSEL

Die folgenden Anweisungen sind zu befolgen, um einen korrekten Ölwechsel durchzuführen. Es muss sichergestellt werden, dass das Öl warm jedoch nicht heiß ist.

1. Getriebe abschalten. Alle erforderliche Maßnahmen treffen, um die Anlage sicher zu machen.
2. Auffanggefäß unter die Ölablassschraube stellen.
Die Größe des Gefäßes soll der Ölmenge in dem Getriebe entsprechen.
3. Ölablassschraube und Entlüftungsschraube mit Ventil ganz herausdrehen und Öl vollständig aus dem Getriebe auslaufen lassen.
4. Die Aluminiumscheiben ersetzen und die Ölablassschraube einschrauben.
5. Das Getriebe in der korrekten Baulage auf die Anlage montieren und neues Öl derselben Art einfüllen. Die korrekte Ölmenge ist auf dem Typenschild und/oder im Katalog angegeben. Durch die Mittellinie der Ölstandschraube den Ölstand prüfen.
6. Die Aluminiumscheibe ersetzen und die Entlüftungsschraube mit Ventil einschrauben.
7. Bei Entsorgung der Schmierstoffen sind die geltenden Vorschriften zu beachten.

Auskünfte über Ölmenge und Öltypen sind in der "Tramec Betriebs- und Wartungsanleitung" auf die Webseite www.tramec.it zu finden.



8.0 ANOMALIE DI FUNZIONAMENTO

Con lo scopo di fornire all'utilizzatore un ausilio alla identificazione e rimedio di eventuali anomalie e/o disfunzioni che possono insorgere durante la vita funzionante di un riduttore, viene di seguito riportata un tabella di analisi e rimedi utili:

8.0 ANOMALIES OF OPERATION

The following table of analysis contains useful information to help the user in identifying and solving possible anomalies and/or malfunction:

8.0 BETRIEBSSTÖRUNGEN

Die folgende Tabelle ermöglicht die Identifikation von möglichen Betriebsstörungen und bietet Abhilfe an.

ANOMALIA / ANOMALY / STÖRUNG	POSSIBILE CAUSA POSSIBLE CAUSE MÖGLICHE URSACHE	RIMEDIO CONSIGLIATO RECOMMENDED SOLUTION ABHILFE
Rumorosità continua ed inconsueta <i>Continuous and unusual noise</i> Ungewöhnliche und dauernde Laufgeräusche	Rumori di attrito e/o macinamento: danni al cuscinetto <i>Friction and/or milling noise: damaged bearing</i> Reibungsgeräusche und/oder mahlende Geräusche: beschädigte Lager	Verificare il corretto livello di lubrificante, sostituire il cuscinetto <i>Check the correct oil level, replace the bearing</i> Ölstand prüfen, Lager ersetzen
	Rumori di battimento: irregolarità di dentatura <i>Beat noise: irregular toothing</i> Klopfende Geräusche: unregelmäßige Verzahnung	Consultare il servizio di assistenza Tramec <i>Contact Tramec customer service</i> Mit Tramec-Kundendienst Rücksprache halten
	Carico esterno troppo elevato <i>External load is too high</i> Übermäßige Außenbelastung	Correggere i valori del carico secondo i dati riportati a catalogo <i>Correct the load values as indicated in the catalogue</i> Die Belastung verbessern (nach der in Katalog angegebenen Werten)
Rumorosità discontinua ed inconsueta <i>Discontinuous and unusual noise</i> Ungewöhnliche und nicht dauernde Laufgeräusche	Presenza di corpi estranei nell'olio <i>Penetration of foreign bodies in the oil</i> Fremdkörper ins Öl	Verificare il corretto livello di lubrificante, sostituzione dell'olio <i>Check the correct oil level, change the oil</i> Ölstand prüfen, Ölwechsel
Rumorosità anomala nella zona di fissaggio del riduttore <i>Anomalous noise in the coupling area of the gearbox</i> Ungewöhnliche Laufgeräusche bei der Getriebebefestigung	Viti di fissaggio allentate <i>Slack of fastening screws</i> Befestigungsschrauben sind locker	Serrare le viti alla giusta coppia di serraggio <i>Tighten the screws to the right tightening torque</i> Schrauben zu dem richtigen Spannungsmoment anziehen
	Viti di fissaggio usurate <i>Worn fastening screws</i> Verschlossene Befestigungsschrauben	Sostituire le viti e serrarle alla giusta coppia di serraggio <i>Replace the screws and tighten to the right tightening torque</i> Schrauben ersetzen und zu dem richtigen Spannungsmoment anziehen
Perdite d'olio <i>Oil leaks</i> Öl tritt aus	Olio in eccesso <i>Oil in excess</i> Zu viel Öl	Verifica del corretto livello di olio e ripristino al quantitativo esatto <i>Check oil level and restore the correct oil quantity</i> Ölstand prüfen Die richtige Ölmenge hineinlassen
	Guarnizioni usurate <i>Worn seals</i> Verschlossene Dichtungen	Sostituzione delle tenute <i>Replace the seals</i> Dichtungen ersetzen
	Perdita di tenuta negli accoppiamenti <i>Tightness lessened in the couplings</i> Keine Dichtheit bei der Kupplungen	Consultare il servizio di assistenza Tramec <i>Contact Tramec customer service</i> Mit Tramec-Kundendienst Rücksprache halten
	Rottura valvola di sfiato <i>Breaking of breather valve</i> Gebrochenes Ventil	Sostituire il componente <i>Replace the component</i> Bestandteil ersetzen
Temperatura di esercizio troppo elevata <i>Temperature during operation is too high</i> Betriebstemperatur ist zu hoch	Livello olio troppo alto <i>Oil level is too high</i> Ölstand ist zu hoch	Verifica del corretto livello di olio e ripristino al quantitativo esatto <i>Check oil level and restore the correct oil quantity</i> Ölstand prüfen Die richtige Ölmenge hineinlassen
	Olio troppo vecchio <i>Oil is too old</i> Öl ist zu alt	Sostituzione dell'olio <i>Oil change</i> Ölwechsel
	Presenza di impurità nell'olio <i>Penetration of impure matter in the oil</i> Fremdkörper ins Öl	



ANOMALIA / ANOMALY / STÖRUNG	POSSIBILE CAUSA POSSIBLE CAUSE MÖGLICHE URSACHE	RIMEDIO CONSIGLIATO RECOMMENDED SOLUTION ABHILFE
Temperatura elevata nei cuscinetti <i>Temperature of the bearings is too high</i> Lagertemperatur ist hoch	Livello olio troppo basso <i>Oil level is too low</i> Ölstand ist zu niedrig	Verifica del corretto livello di olio e ripristino al quantitativo esatto <i>Check oil level and restore the correct oil quantity</i> Ölstand prüfen Die richtige Ölmenge hineinlassen
	Olio troppo vecchio <i>Oil is too old</i> Öl ist zu alt	Sostituzione dell'olio <i>Oil change</i> Ölwechsel
	Cuscinetti difettosi <i>Defected bearings</i> Beschädigte Lager	Sostituzione dei cuscinetti <i>Replace the bearings</i> Lager ersetzen
Il riduttore non funziona o funziona con difficoltà <i>The gearbox does not work or works with difficulty</i> Das Getriebe funktioniert nicht oder weist Probleme auf	Viscosità olio troppo elevata <i>Oil viscosity is too high</i> Übermäßige Viskosität	Sostituzione dell'olio con quelli consigliati dal costruttore <i>Replace the oil with one recommended by the manufacturer</i> Ersetzung des Öles mit einem, dem von Hersteller empfohlen wird
	Livello olio troppo alto <i>Oil level is too high</i> Ölstand ist zu hoch	Verifica del corretto livello di olio e ripristino al quantitativo esatto <i>Check oil level and restore the correct oil quantity</i> Ölstand prüfen Die richtige Ölmenge hineinlassen
	Carico esterno troppo elevato <i>The external load is too high</i> Übermäßige Außenbelastung	Correggere i valori del carico secondo i dati riportati a catalogo <i>Correct the load values as indicated in the catalogue</i> Die Belastung verbessern (nach der in Katalog angegebenen Werten)
A motore funzionante l'uscita è ferma <i>The motor is functioning but the output does not move</i> Bei laufenden Motor ist die Getriebeabtrieb stillstehend	Ingranaggi danneggiati <i>Damaged gears</i> Beschädigte Räderwerk	Consultare il servizio di assistenza Tramec <i>Contact Tramec customer service</i> Mit Tramec-Kundendienst Rücksprache halten

Alcuni e/o altri inconvenienti potrebbero dipendere dall'impianto entro il quale lavora il riduttore, pertanto le cause e le eventuali soluzioni dovranno essere ricercate e richieste al costruttore dell'impianto.

Some and/or other problems might depend on the plant where the gearbox is operating, thus possible causes and solutions should be investigated and required to the plant manufacturer.

Altere Betriebsstörungen können von der Anlage abhängen: für diesen Fall muss dem Anlagehersteller nach Abhilfe gefragt werden.



DICHIARAZIONE DI CONFORMITÀ

(ai sensi della direttiva 94/9/CE, appendice VIII)

DECLARATION OF CONFORMITY

(according to EC Directive 94/9/EC, Appendix VIII)

KONFORMITÄTSERKLÄRUNG

(gemäß der Richtlinie 94/9/EG, Appendix VIII)

Tramec S.r.l. dichiara sotto la propria responsabilità che i seguenti prodotti:

- riduttori ad assi ortogonali serie AT
- riduttori ad assi paralleli serie AZ
- riduttori pendolari serie AP, AM
- rinvii angolari serie AR
- riduttori a vite senza fine serie AX, AK e AH

con marcatura **x II 2 G D c, k IP66**, cui si riferisce la presente dichiarazione, soddisfano i requisiti previsti dalla

Direttiva 94/9/CE

Norme Applicate:

- EN 1127-1
- EN 13463-1
- prEN 13463-5
- prEN 13463-8

Tramec S.r.l. ha depositato, in accordo all'Allegato VIII par.8. b ii della Direttiva 94/9/CE, la documentazione tecnica presso il seguente organismo notificato:

Tramec S.r.l. declares in sole responsibility that the products:

- Bevel helical reducers AT series
- Parallel shaft reducers AZ series
- Shaft-mounted reducers AP series
- Right angle reducers AR series
- Worm reduction gears AX, AK and AH series

x II 2 G D c, k IP66 that are subject to this declaration are meeting the requirements set forth in

Directive 94/9/EC

Applicable standard:

- EN 1127-1
- EN 13463-1
- prEN 13463-5
- prEN 13463-8

Tramec S.r.l. archived the technical documents required according to Annex VIII clause 8. b ii of EU Directive 94/9/EC at the following location:

Tramec S.r.l. erklärt in alleiniger Verantwortung, dass die folgenden Produkte:

- Kegelstirnradgetriebe Serie AT
- Parallelengetriebe Serie AZ
- Aufsteckgetriebe Serie AP
- Winkelgetriebe Serie AR
- Schneckengetriebe Serie AX, AK und AH

x II 2 G D c, k IP66, auf die sich diese Erklärung bezieht, überstimmen mit der

Richtlinie 94/9/EG

Angewandte Normen:

- EN 1127-1
- EN 13463-1
- prEN 13463-5
- prEN 13463-8

Tramec S.r.l. hat die technische Dokumentation gemäß Anhang VIII Artikel 8.b ii der Richtlinie 94/9/EG bei der folgenden Stelle hinterlegen:



TÜV NORD CERT

Calderara di Reno 15/03/2005

Il Legale Rappresentante
Legal Representative
Bevollmächtigter Vertreter