

Jarrun asennusohjeet



Osat



Purkaminen

Poista tuuletinkotelo

Löysää kaksi ylintä ristipääruuvia ja yksi alempi laakerikilven ruuvi, vedä tuuletinkotelo ylöspäin ruuveista ja käännä sitä alhaalta hieman vasemmalle.



Taivuta kiinnitysosa ylöspäin ja poista tuuletin

Poista tuuletin vivulla tai ulosvetäjällä akselin päästä.



Poista N-pään laakerikilpi

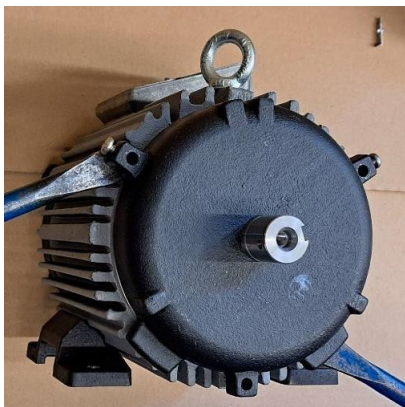

Jarrusarjan asennus

Asenna jarrun laakerikilpi

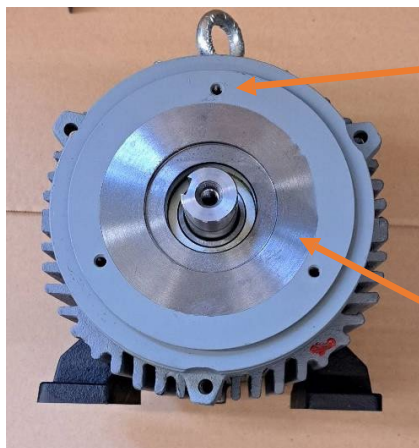

Huomioi jarrun porauskuvion sijainti.

Pidä jarrupinnat rasvattomina.

Asenna akselitiivisterengas ura ulospäin

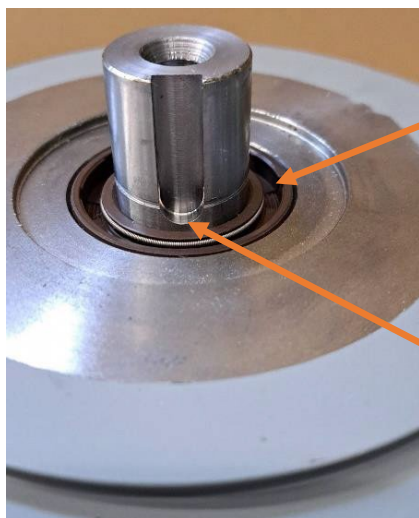

Asenna akselitiiviste ura ulospäin.

Akselitiivisteen uran on oltava aina vähintään 1 mm kiilan uran alapuolella.

Lisää rasvaa akselitiivisteeseen sisään ja päälle!

Aseta varmistusrennas (tarvittaessa) navan tueksi



Aseta kiilaurat



Asenna napa (tarvittaessa lämmitä)

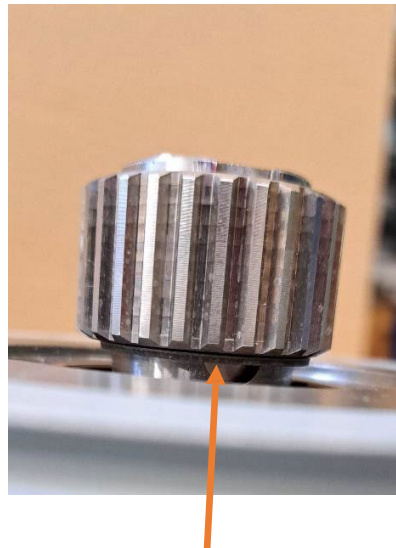
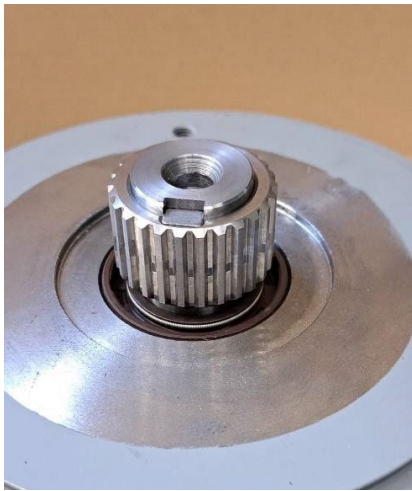

Työnnä kitkapinnan pidin paikalleen



Työnnä napa varmuusrengasta tai akselin olaketta vasten.

Asenna magneettiosa

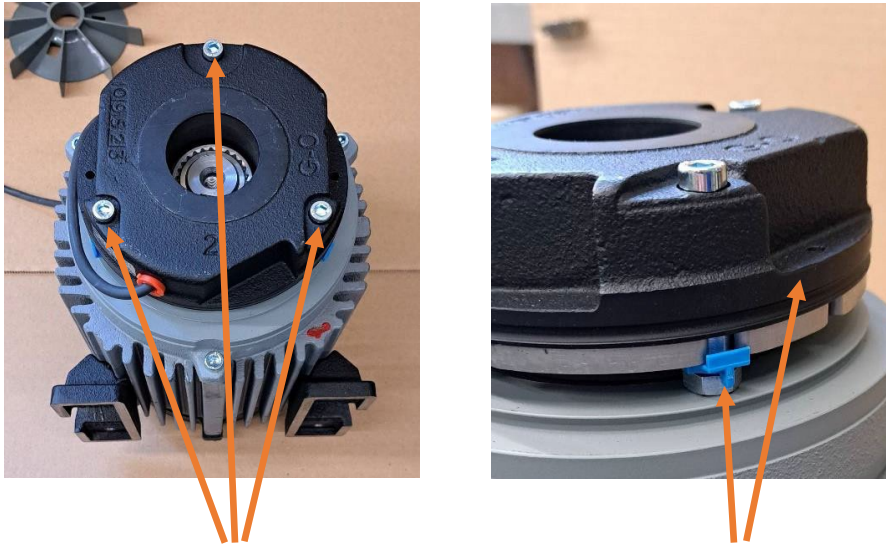

Ruuvaa magneettiosa laakerikilpeen, poista puristuspalat ja säädä ilmarako

Kirstysmomentit ja ilmarao

Size	$s_{LN}^{+0.1 / -0.05}$	s_{Lmax} Service brake	s_{Lmax} Holding brake	Max. adjustment, per- missible wear dis- tance	Rotor thickness		Protrusion adjustment ring $h_{E_{max}}$
	[mm]	[mm]	[mm]		min. ¹⁾ [mm]	Max. [mm]	
06	0.2	0.5	0.3	1.5	4.5	6.0	4.5
08					5.5	7.0	
10					7.5	9.0	
12	0.3	0.75	0.45	2.0	8.0	10.0	9.5
14					7.5		11
16					8.0	11.5	10
18	0.4	1.0	0.6	3.0	10.0	13.0	15
20					12.0		16.0
25	0.5	1.25	0.75	4.5	15.5	20.0	19.5

Tab. 5: Characteristics for air gap specifications

¹⁾ The friction lining is sized so that the brake can be adjusted at least five times.

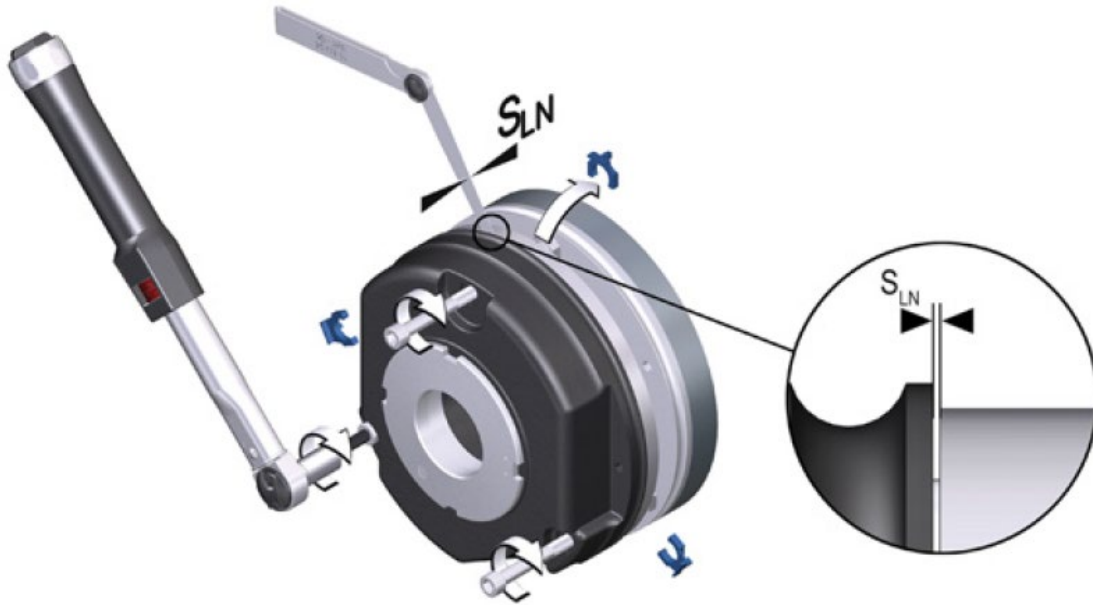

Fig. 12: Tightening the screws with a torque wrench

Ruuvaa akselisovitin paikoilleen



Käytä Loctite 638 tai Weicon AN 306-38 kierrelimaa adapterin kierteisiin.



Ruuvaa adapteri kiinni akselin päähän asti.

Asenna tuuletinsiipi kiinnitysosalla

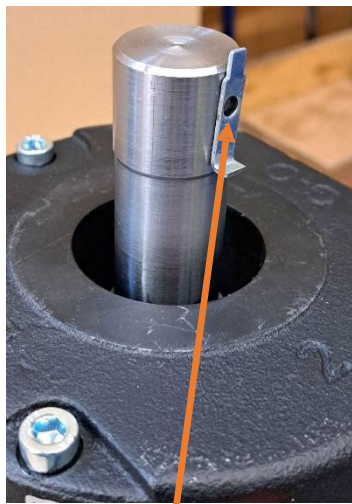

Kiinnitä kiinnitysosa poraukseen.



Työnnä tuuletinsiipi kiinnitysosaan asti.



Taivuta kiinnitysosa.

Asenna tuuletinkotelo



Kiinnitä tuuletinkotelo kolmella ristipääruuvilla jarrulaakerkilpeen.

Asenna kaapelin läpivienti ja vedä jarrukaapeli läpi



Asenna ja kytke tasasuuntaaja liitinkoteloon



Poista lipare
tasasuuntaajasta.

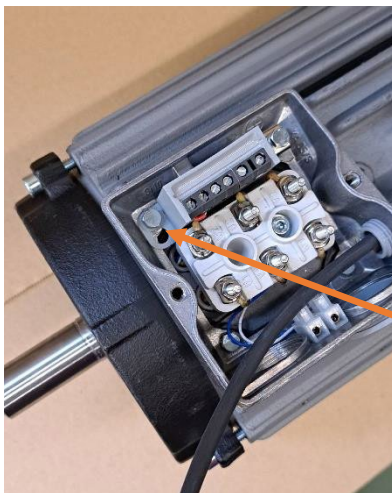
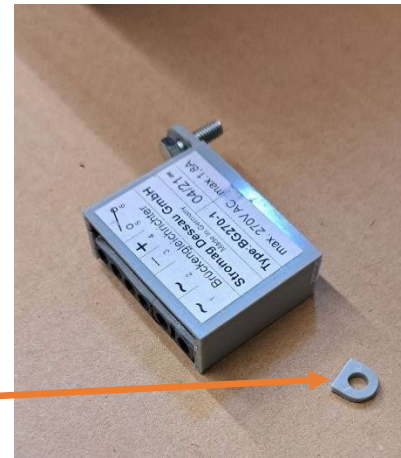

Asenna ja kytke
tasasuuntaaja.



Kytkenäkaaviot

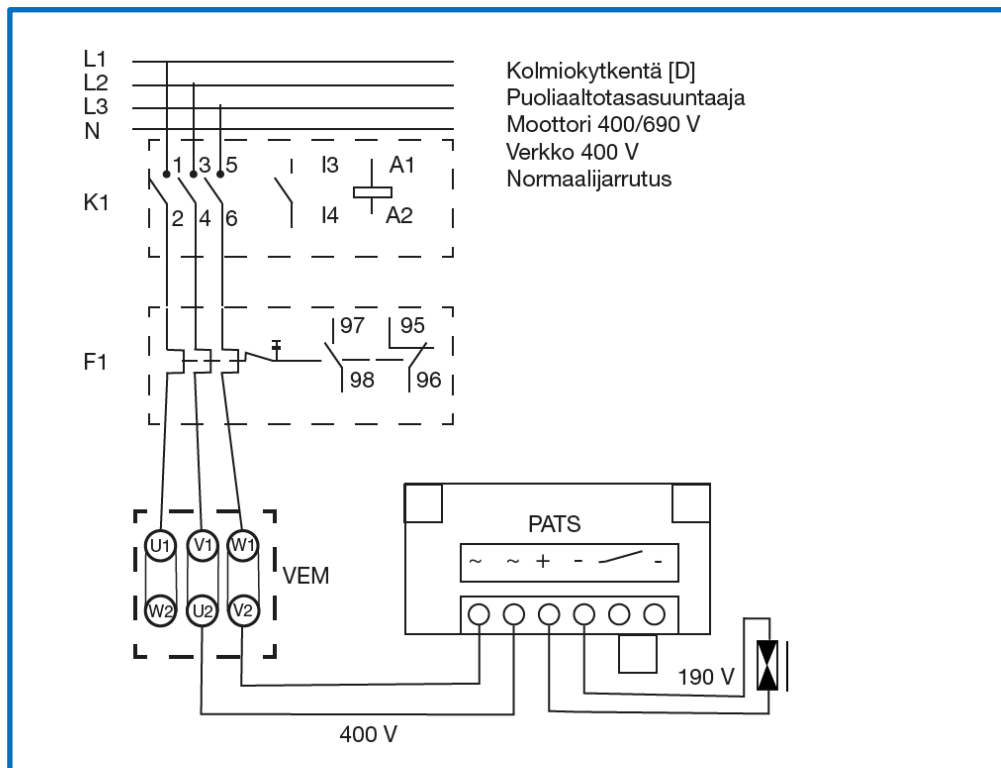
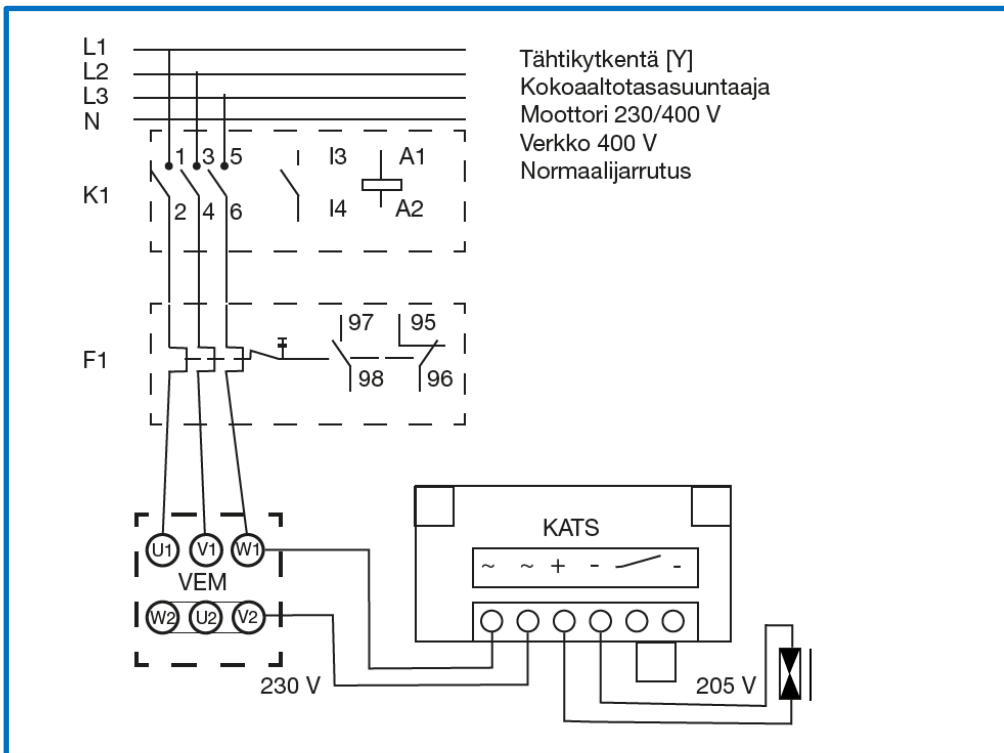

- Taajuusmuuttajakäytössä jarrulle oltava erillissyöttö
- Muut kytkentävaihtoehdot kysyttäessä.
- Muut jarrun jännitteet erikseen tilattaessa

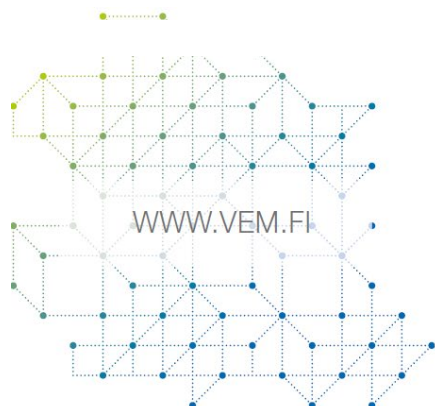

Ota yhteyttä!

VEM MOTORS FINLAND OY
Kehänreuna 4, 02430 MASALA
myynti@vem.fi
vem.fi/yhteystiedot

